



SAFEWAZE

7' Adjustable Tripod Manual



STANDARDS	
ANSI	Z359.4-2013, Z117.1-2022
OSHA	1926.502, 1910.140

**Read and understand instructions before using equipment!
Do not throw away instructions!**

**Always verify the latest revision of the Safewaze Manual is being utilized.
Visit the Safewaze website, or contact Customer Service, for updated manuals.**

⚠️ IMPORTANT:

- Please refer to this manual for essential instructions on the use, care, or suitability of this equipment for your application. Contact Safewaze for any additional questions.
- Record all important product information prior to use. Documentation of all Competent Person annual inspections is required in the Inspection Log.

▶ USER INFORMATION

Date of First Use: _____

Serial Number: _____

Trainer: _____

User: _____

▶ SAFETY INFORMATION AND PRECAUTIONS

- The manufacturer's instructions must be provided to users of this equipment.
- The user must read, understand, and follow all safety and usage information contained within this manual.
- The user must safely and effectively use the 7' Adjustable Tripod and all equipment used in conjunction with the tripod.
- Failure to follow all safety and usage information can result in serious injury or death.

⚠Warnings:

Regulations included herein are not all-inclusive, are for reference only, and are not intended to replace a Competent Person's judgment or knowledge of federal or state standards.

The warnings indicated below are designed to minimize risk associated with the use of the 7' Adjustable Tripod.

- Users should consult with their doctor to verify ability to safely absorb the forces of a fall arrest event. Fitness level, age, and other health conditions can greatly affect an individual's ability to withstand fall arrest forces. Women who are pregnant and individuals considered minors must not use any Safewaze equipment.
- Do not alter or misuse equipment. Only Safewaze, or entities authorized in writing by Safewaze, may make repairs to Safewaze fall protection equipment.
- A Competent Person must conduct an analysis of the workplace and anticipate where workers will be conducting their duties, the route they will take to reach their work, and any existing and potential fall hazards. The Competent Person must choose the fall protection equipment to be utilized. Selections must account for all potential hazardous workplace conditions. All fall protection equipment should be purchased in new and unused condition.
- Training of Authorized Persons to correctly install, inspect, disassemble, maintain, store, and use equipment must be provided by a Competent Person. Training must include the ability to recognize fall hazards, minimize the likelihood of fall hazards, and the correct use of personal fall arrest systems.
- Equipment that is exposed to fall arrest forces must be immediately removed from service and destroyed.
- Equipment designated for fall protection must never be used to lift, hang, support, or hoist tools or equipment unless specifically certified for such use.
- Use of a body belt is not authorized for fall arrest applications.
- Work directly under the anchor point as much as possible to minimize swing fall hazards.
- The user must ensure that there is adequate fall clearance when working at height.
- Avoid using the system in applications where engulfment hazards exist.
- If work is conducted in a high heat environment, ensure that Arc Flash or other suitable fall protection equipment is utilized.
- Avoid moving machinery, sharp and/or abrasive edges, and any other hazard that could damage or degrade the component.
- Utilize extra caution to keep lifeline free from any obstructions including, but not limited to, surrounding objects, tools, equipment, moving machinery, co-workers, yourself, or possible impact from overhead objects.
- Ensure all feet of the tripod are secured with the chain to resist moving, splaying, or shifting from the tripod's set location.
- Always account for the direction and strength of forces on the tripod. Improper forces could cause system to fall over.
- Do not attach any user equipment to the tripod until system is fully assembled, anchored, and adjusted for specific application.
- Do not adjust location, height, or stance of the tripod while in use.
- Do not exceed maximum allowed number of users on the system or capacity of the system.

TABLE OF CONTENTS

1.0 ▶ Introduction	5
2.0 ▶ Intended Use	5
3.0 ▶ Applicable Safety Standards	5
4.0 ▶ Worker Classifications	5
5.0 ▶ Rescue Plan	6
6.0 ▶ Product Limitations	6
7.0 ▶ Allowed Anchorage Applications	7
8.0 ▶ Product Specifications	8
9.0 ▶ Fall Clearance	12
10.0 ▶ Compatibility of Connectors	14
11.0 ▶ Making Connections	15
12.0 ▶ Installation of 7' Adjustable Tripod	15
13.0 ▶ Connection Points & Compatible Devices	16
14.0 ▶ Lifeline Routing	17
15.0 ▶ Inspection & Maintenance	21
16.0 ▶ Labels	23
17.0 ▶ Annual Inspection Form	24

► 1.0 INTRODUCTION

Thank you for purchasing a Safewaze 7' Adjustable Tripod. This manual must be read and understood in its entirety and used as part of an employee training program as required by OSHA or any applicable state agency.

The 7' Adjustable Tripod is designed to be used as an adjustable anchorage point for fall protection, fall restraint, rescue, confined space, and material hauling. The tripod is suitable for many applications, including Construction, Transportation, General Industry, Oil, Utilities, Trench, Mining, and Rescue work zones.

The tripod can be quickly setup and its height easily adjusted. A Safety Chain and heavy-duty storage bag are included with every tripod. The models included in the 7' Adjustable Tripod series, as well as their configurations, can be found on Pages 10 and 11.

► 2.0 INTENDED USE

The equipment covered in this manual is intended for use as part of a complete personal fall protection system. Use of this equipment for any other purpose including, but not limited to, sports or recreational activities, non-approved material handling applications, or other action not described in these instructions, is not approved by Safewaze. Use of this equipment in a manner outside the scope of those covered within this manual can result in serious injury or death. The equipment covered in this manual must only be used by trained personnel in workplace applications. If the anchor is used for training, a secondary fall protection system must be used so the trainee is not exposed to accidental fall hazards.

► 3.0 APPLICABLE SAFETY STANDARDS

When used according to instructions, this product meets **ANSI Z359.4-2013** and **Z117.1-2022** standards and **OSHA 1926.502** and **1910.140** regulations. Applicable standards and regulations depend on the type of work being done and may include state-specific regulations. Refer to local, state, and federal requirements for additional information on the governing of occupational safety regarding Personal Fall Arrest Systems (PFAS).

► 4.0 WORKER CLASSIFICATIONS

Read and understand the definitions of those who work in proximity of, or may be exposed to, fall hazards:

Qualified Engineer: A person with a Bachelor of Science in Engineering degree from an accredited college or university. They are able to assume personal responsibility for the development and application of engineering science and knowledge in the design, construction, use, and maintenance of their projects.

Qualified Person: One who, by possession of a recognized degree, certificate, or professional standing, or who by extensive knowledge, training, and experience, has successfully demonstrated their ability to solve or resolve problems relating to the subject matter, the work, or the project.

Competent Person: One who is capable of identifying existing and predictable hazards in the surroundings or working conditions which are unsanitary, hazardous, or dangerous to employees, and who has authorization to take prompt corrective measures to eliminate them.

Authorized Person: A person approved or assigned by the employer to perform a specific type of duty or duties, or to be at a specific location or locations, at the jobsite.

It is the responsibility of a Qualified Person or Engineer to supervise the jobsite and ensure safety regulations are met.

► 5.0 RESCUE PLAN

Prior to the use of this equipment, employers must create a rescue plan in the event of a fall and provide the means to implement the plan through training. The rescue plan must be specific to the project. The rescue plan must allow for employees to rescue themselves or be promptly rescued by alternative means.

This plan must be communicated to/understood by all equipment users, authorized persons, and rescuers. Rescue operations may require specialized equipment beyond the scope of this manual. Every user must be trained in the inspection, installation, operation, and proper usage of their Rescue Equipment and Rescue Plan. See ANSI Z359.4-2013 for specific rescue information. Immediately seek medical attention in the event a worker suffers a fall arrest incident.

Note: Special rescue measures may be required for a fall over an edge.

► 6.0 PRODUCT LIMITATIONS

When installing or using this equipment always refer to the following requirements and limitations:

- **Capacity Range:** ANSI 130-310 lbs. (59-141 kg) and OSHA up to 420 lbs. (191 kg). *including clothing, tools, equipment, etc.
- **Anchorage:** Anchorages selected for fall arrest systems shall have a strength capable of sustaining static loads applied in the directions permitted by the system of at least:
 1. 5,000 lbs. (2267.9 kg) for non-certified anchorages, or
 2. Two times the maximum arresting force for certified anchorages.

When more than one fall arrest system is attached to an anchorage, the strengths set forth in one of the above shall be multiplied by the number of systems attached to the anchorage.

From OSHA 1926.502 and 1910.66: Anchorages used for attachment of personal fall arrest systems shall be independent of any anchorage being used to support or suspend platforms and capable of supporting at least 5,000 lbs. (2267.9 kg) per user attached. Or, anchorages for attachment should be designed, installed, and used as part of a complete PFAS which maintains a safety factor of at least two and is under the supervision of a Qualified Person.

- **Locking Speed:** The nature of this equipment requires a clear fall path to ensure the SRL will lock in the event of a fall. Working in obstructed fall paths, cramped areas, or on moving materials like sand and grain, may not allow the user's body to gain enough speed buildup to cause the SRL to engage and lock in the event of a fall.
- **Free Fall:** The distance a user falls before the fall arrester activates. For confined space scenarios, maximum allowable free fall is based on the PFAS used. Limit free fall distance by keeping anchorage in-line with work area.
- **Swing Falls:** As the user moves laterally away from an overhead anchor point, the risks related to swing falls increase. The force of striking an object involving swing fall can in some instances generate more forces than a fall with the user wearing no fall protection equipment. Minimize swing falls by working as directly below the anchorage point as possible.
- **Fall Clearance:** The amount of feet required below the working surface for the personal fall arrest system to work correctly.

Additional Fall Clearance is required for falls from a kneeling or crouched position. If a Swing Fall hazard exists, the total vertical fall distance will be greater than if the user had fallen directly under the anchor point. This manual provides information regarding Swing Fall hazards and additional Fall Clearance Requirements in Section 9.

- **Hazards:** Extra precautions should be taken if this equipment is used in an environment where hazards exist. Hazards can include, but are not limited to, moving machinery, high voltage equipment or power lines, caustic chemicals, corrosive environments, toxic or explosive gases, or high heat. Avoid working in an area where overhead equipment or personnel could fall and contact the user, fall protection equipment, or the lifeline. Areas where the user's lifeline may cross or tangle with the lifeline of another user should be avoided. Do not allow the lifeline to pass under arms or between the legs.
- **Sharp Edges:** Safewaze **Class 1 SRLs** are NOT designed for use in Leading Edge Environments. Should a specific work area have a sharp edge/edges that may come into contact with the lifeline constituent of the SRL, a Class 2 SRL is required.
- Use only the applicable D-ring for intended use.

► 7.0 ALLOWED ANCHORAGE APPLICATIONS

Personal Fall Arrest: Safewaze Anchors are designed as an anchor point to support a maximum of 1 PFAS when utilized for fall protection applications. The structure to which the anchor is attached must withstand loads applied in the directions permitted by the system of at least 5,000 lbs. (22 kN) or be designed with a safety factor of two to one. Maximum allowable free fall is based on the PFAS used.



Restraint: Safewaze Anchors are authorized for use in Restraint applications. The structure to which the anchor is attached must withstand loads applied in the directions permitted by the system of at least 1,000 lbs. NO free fall is permitted. Restraint systems may only be used on surfaces with slopes up to 4/12 (vertical/horizontal). For Restraint applications, the allowable attachment points to the harness are Dorsal, Front/Sternal, Side, and Shoulder D-rings.



Work Positioning: Safewaze Anchors are authorized for use in Work Positioning applications. Work Positioning allows a worker to be supported during suspension while freeing both hands to conduct work operations. The structure to which the anchor is attached must withstand loads applied in the directions permitted by the system of at least 3,000 lbs. Maximum allowable free fall is 2 ft. For positioning applications, the allowable attachment points to the harness are the Side D-rings.



Rescue/Confined Space: Safewaze Anchors are authorized for use in Rescue/Confined Space applications. Rescue systems are utilized to safely recover a worker from a confined location or after exposure to a fall. Composition of rescue systems can vary based upon the type of rescue involved. The structure to which the anchor is attached must withstand loads applied in the directions permitted by the system of at least 3,100 lbs. NO free fall is permitted for rescue scenarios. For confined space scenarios, maximum allowable free fall is based on the PFAS used. For these applications, the allowable attachment points to the harness are Dorsal, Front/Sternal, and Shoulder D-rings.



► 8.0 PRODUCT SPECIFICATIONS

- **Maximum Weight Capacity:** ANSI 130-310 lbs. (59-141 kg) and OSHA up to 420 lbs. (191 kg). *including clothing, tools, equipment, etc.



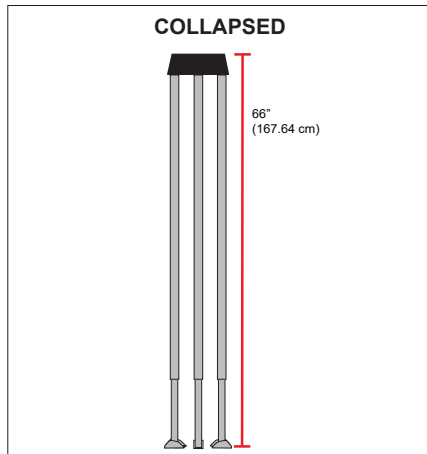
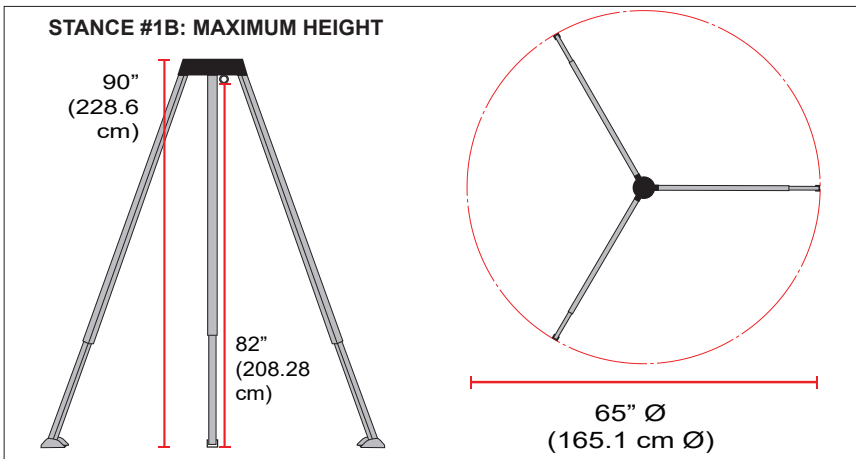
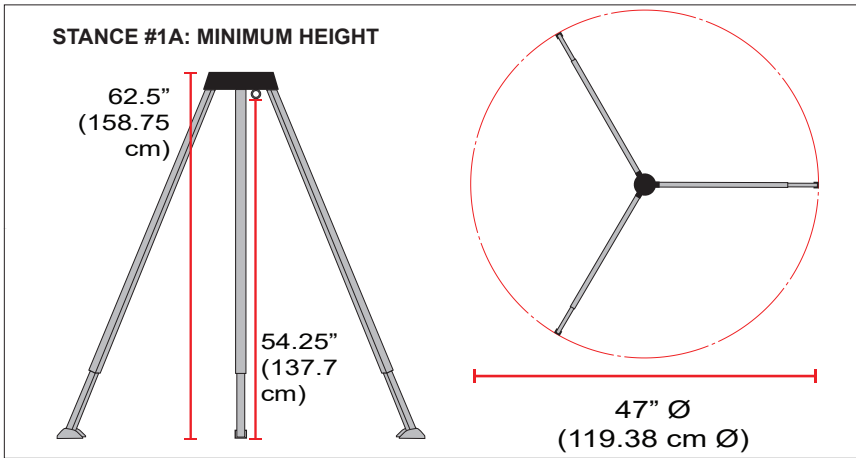

Note: For Rescue scenarios **only**, 2 users (up to 310 lbs. each) are allowed.

- **System Capacity:** Maximum of 620 lbs. (281 kg)
- **Material Lifting:** Maximum of 620 lbs. (281 kg)
- **Minimum Breaking Strength of Anchor Points:** 5,000 lbs. (22.24 kN)
- **Working Temperature:** -30 °F (-34 °C) to 130 °F (54 °C)
- **Product Weight:** 50 lbs. (22.68 kg)
- **Leg Adjustment Increments:** 6 in. (15.24 cm)
- **Free Fall:** For confined space scenarios, maximum allowable free fall is based on the PFAS used.
- **Collapsed Tripod Dimensions:** Length- 66 in. (167.64 cm), Width- 14 in. (35.56), Depth- 14 in. (35.56)
- **Working Height Dimensions:** Measurements are from working surface to captive eye.
 - Stance #1A: 54.25 in. (137.7 cm) -- minimum working height
 - Stance #1B: 82 in. (208.28 cm) -- maximum working height
- **Maximum Installation Diameter:** 44 in. (111.76 cm)
- **Devices:** See Material Winch, Personnel Winch, and/or 3-Way System manuals for device specifications.

7' ADJUSTABLE TRIPOD DIMENSION DIAGRAMS:



7' ADJUSTABLE TRIPOD CONFIGURATIONS AND KITS

<p>019-11000</p> 	<p><u>7' Adjustable Tripod:</u></p> <ul style="list-style-type: none"> • Tripod with Head Unit • Pulley (2) • Captive Eye (2) • Detent Pins (3) • Safety Chain • Manual • Tripod Bag
<p>019-11001</p> 	<p><u>7' Adjustable Tripod Kit:</u> 65' Material Winch</p> <ul style="list-style-type: none"> • Tripod with Head Unit • Pulley (2) • Captive Eye (2) • Detent Pins (3) • Safety Chain • Manual • Tripod Bag • Universal Tripod Bracket • 65' Material Winch
<p>019-11002</p> 	<p><u>7' Adjustable Tripod Kit:</u> 65' 3-Way</p> <ul style="list-style-type: none"> • Tripod with Head Unit • Pulley (2) • Captive Eye (2) • Detent Pins (3) • Safety Chain • Manual • Tripod Bag • Universal Tripod Bracket • 65' 3-Way System
<p>019-11003</p> 	<p><u>7' Adjustable Tripod Kit:</u> 65' Material Winch, 65' 3-Way</p> <ul style="list-style-type: none"> • Tripod with Head Unit • Pulley (2) • Captive Eye (2) • Detent Pins (3) • Safety Chain • Manual • Tripod Bag • Universal Tripod Bracket (2) • 65' Material Winch • 65' 3-Way System





<p>019-11004</p> 	<p><u>7' Adjustable Tripod Kit:</u> 65' Technical Personnel Winch, 65' 3-Way</p> <ul style="list-style-type: none"> • Tripod with Head Unit • Pulley (2) • Captive Eye (2) • Detent Pins (3) • Safety Chain • Manual • Tripod Bag • Universal Tripod Bracket (2) • 65' Technical Personnel Winch • 65' 3-Way System
<p>021-11026</p> 	<p><u>7' Adjustable Tripod Kit:</u> 65' Technical Personnel Winch</p> <ul style="list-style-type: none"> • Tripod with Head Unit • Pulley (2) • Captive Eye (2) • Detent Pins (3) • Safety Chain • Manual • Tripod Bag • Universal Tripod Bracket • 65' Technical Personnel Winch
<p>025-11062</p> 	<p><u>7' Adjustable Tripod Kit:</u> 65' Mini Personnel Winch, 65' 3-Way</p> <ul style="list-style-type: none"> • Tripod with Head Unit • Pulley (2) • Captive Eye (2) • Detent Pins (3) • Safety Chain • Manual • Tripod Bag • Universal Tripod Bracket (2) • 65' Mini Personnel Winch • 65' 3-Way System
<p>025-11063</p> 	<p><u>7' Adjustable Tripod Kit:</u> 65' Mini Personnel Winch</p> <ul style="list-style-type: none"> • Tripod with Head Unit • Pulley (2) • Captive Eye (2) • Detent Pins (3) • Safety Chain • Manual • Tripod Bag • Universal Tripod Bracket • 65' Mini Personnel Winch

TABLE 1: COMPONENT SPECIFICATIONS

Part Number(s)	Description	Materials
019-11000, 019-11001, 019-11002, 019-11003, 019-11004, 021-11026, 025-11062, 025-11063	7' Adjustable Tripod	Aluminum
N/A	Head Unit	Painted Aluminum
N/A	Captive Eyes	Stainless Steel
N/A	Tripod Feet	Zinc-Plated Steel, Rubber Foot Pads
019-11005	65' 3-Way System/ Universal Mount	Aluminum Housing, Steel/Plastic Crank Handle, Zinc Plated Steel Bracket, Galvanized Steel Cable, YCM Plated Steel Snap Hook
024-11053	65' Mini Personnel Winch	Steel Device, Zinc-Plated Steel Components, Galvanized Steel Cable, Steel Handle, Stainless Steel Detent Pins
025-11055	65' Technical Personnel Winch	Aluminum Device, YCM-Plated Steel and Zinc-Plated Steel Components, Galvanized Steel Cable, Aluminum w/ Rubber Grip Handle, Stainless Steel Detent Pins
019-11009	65' Material Winch	Powder Coated Steel Device, Plated Steel Components, Galvanized Steel Cable, Plastic Handle
FS970-PK	Tripod Pulley	Aluminum Pulley Wheel/Body, Steel Pin, Detent Pin, and Bracket
019-9008	Heavy Duty Tripod Bag	Vinyl Bag, Polyester Web Handles
019-11010	Universal Tripod Bracket	Galvanized Steel
019-11017	Tripod Replacement Chain	Zinc-Plated Steel
019-11018	Tripod Quick Link	Zinc-Plated Steel
023-11040	7' Tripod Pulley Bracket, Detent Pin, Bolt (2 Sets)	YCM Plated Steel Bracket, Stainless Steel/ Plastic Detent Pin, Zinc-Plated Bolt

► 9.0 FALL CLEARANCE

Always select an SRL/lanyard and anchor point location that limits free fall and swing fall as much as possible. Refer to the chosen PFAS system manuals for information on fall clearance. A free fall of more than 6 ft. could cause excessive arrest forces that could result in serious injury or death.

- **Fall Clearance:** There must be sufficient clearance below the anchorage connector to arrest a fall before the user strikes the ground or an obstruction. When calculating fall clearance, account for all applicable factors. A Competent Person must reference the entire system's components to calculate Fall Clearance.

THE FOLLOWING DIAGRAMS ARE EXAMPLES ONLY.

Note: Numbers used in these examples are based on ZERO offset and setback with the anchor directly overhead or below, to represent an in-line Fall Clearance calculation. Consult with a Competent Person when working in different scenarios and when using non-Safewaze equipment.

6' FREE FALL LANYARD (OVERHEAD) EXAMPLE

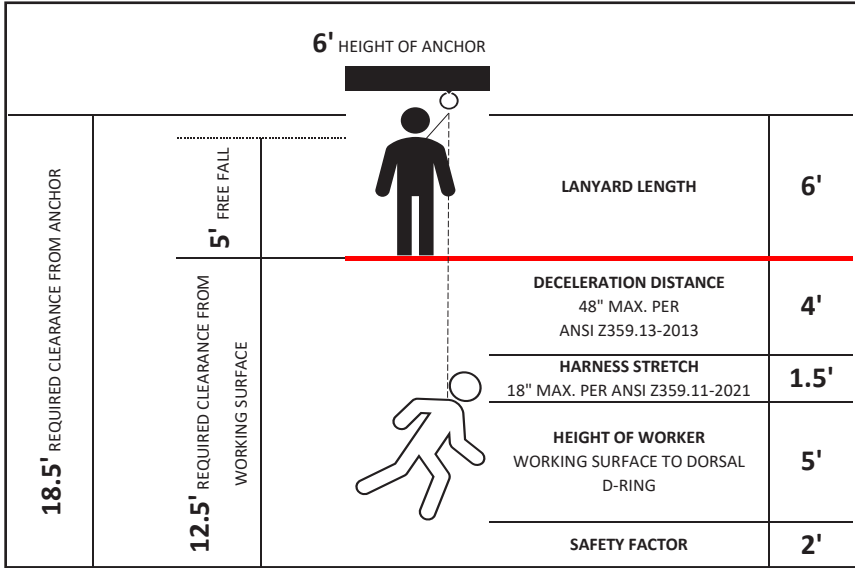

CLASS 1/CLASS 2 (OVERHEAD) EXAMPLE

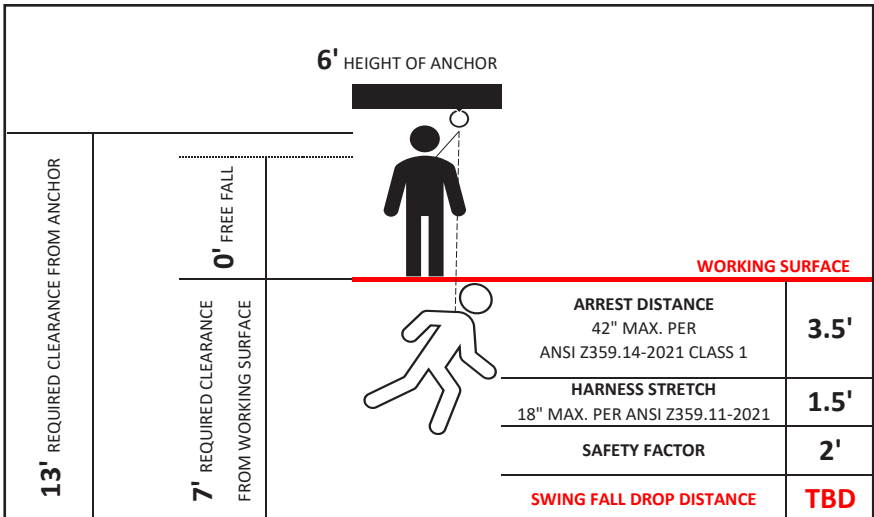

- **Swing Falls:** Prior to installation or use, make considerations for eliminating or minimizing all swing fall hazards. Swing falls occur when the anchor is not directly above the location where a fall occurs. Always work as close to, or in line with, the anchor point as possible. Swing falls significantly increase the likelihood of serious injury or death in the event of a fall (Figure 1). Ensure a Competent Person includes swing fall in calculations if the hazard exists.

FIGURE 1: SWING FALL

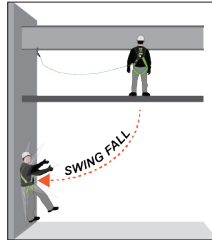

▶ 10.0 COMPATIBILITY OF CONNECTORS

- Safewaze equipment is designed for, and tested with, associated Safewaze components or systems. If substitutions or replacements are made, ensure all components meet the applicable ANSI requirements. Read and follow manufacturer's instructions for all components and subsystems in your PFAS. Not following this guidance may jeopardize compatibility of equipment and possibly affect the safety and reliability of the system.
- Connectors are compatible with connecting elements when they have been designed to work together in such a way that their sizes and shapes do not cause their gate mechanisms to inadvertently open regardless of how they become oriented.
- Connectors (hooks, carabiners, and D-rings) must be capable of supporting at least 5,000 lbs. (22 kN).
- Connectors must be compatible with the anchorage or other system components.
- Do not use equipment that is not compatible. Non-compatible connectors may unintentionally disengage (Figure 2).
- Connectors must be compatible in size, shape, and strength.
- Self-locking snap hooks and carabiners are required by OSHA guidelines.
- Some specialty connectors have additional requirements. Contact Safewaze if you have any questions about compatibility.

FIGURE 2: UNINTENTIONAL DISENGAGEMENT

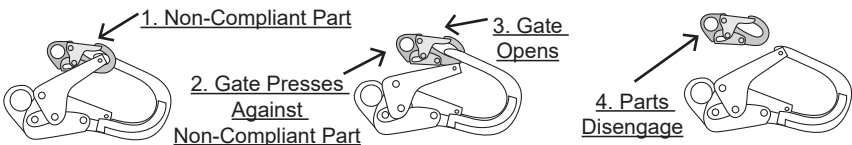

Using a connector that is undersized or irregular in shape (1) to connect a snap hook or carabiner could allow the connector to force open the gate of the snap hook or carabiner. When force is applied, the gate of the hook or carabiner presses against the non-compliant part (2) and forces open the gate (3). This allows the snap hook or carabiner to disengage (4) from the connection point.

▶ 11.0 MAKING CONNECTIONS

Snap hooks and carabiners used with this equipment must be double locking and/ or twist lock. Ensure all connections are compatible in size, shape, and strength. Do not use equipment that is not compatible. Ensure all connectors are fully closed and locked.

Safewaze connectors (hooks, carabiners, and D-rings) are designed to be used only as specified in each product's manual. See Figure 3 for examples of inappropriate connections. Do not connect snap hooks and carabiners:

- To a D-ring to which another connector is attached.
- In a manner that would result in a load on the gate (with the exception of tie-back hooks).
- In a false engagement, where features that protrude from the snap hook or carabiner catch on the anchor, and without visual confirmation seems to be fully engaged to the anchor point.
- To each other.
- By wrapping the web lifeline around an anchor and securing to lifeline, except as allowed for tie-back models.
- To any object which is shaped or sized in a way that the snap hook or carabiner will not close and lock, or that roll-out could occur.
- In a manner that does not allow the connector to align properly while under load.

FIGURE 3: INAPPROPRIATE CONNECTIONS

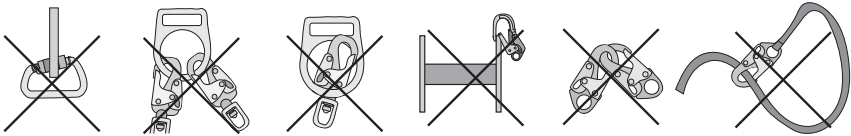

Large throat snap hooks must not be connected to standard size D-rings or similar objects which will result in a load on the gate if the hook or D-ring twists or rotates, unless the snap hook complies with ANSI Z359.1-2007 or ANSI Z359.12 and is equipped with a 3,600 lb. (16 kN) gate.

▶ 12.0 INSTALLATION OF 7' ADJUSTABLE TRIPOD

Prior to the installation of the tripod, a Competent Person must determine that the installation location is stable, level, and capable of supporting intended loads on the tripod. The installation location must allow for the PFAS lifeline to be installed directly above the intended work location. Users must be aware of and avoid potential hazards, such as electrical, thermal, chemical, or gaseous. Whenever possible, prepare the 7' Adjustable Tripod away from the work zone and then move it towards the installation location once its erected.

Installation Warnings:

- The tripod must be standing up in its collapsed position (Page 9) prior to making any leg adjustments.
- Do NOT make adjustments to the legs if tripod is lying down.
- Do NOT apply force to the legs of the tripod when the tripod is lying down.

Installation Steps:

1. Stand the tripod up in the collapsed position (Page 9). Press the locking pin located at the top of a Tripod Leg (1) and simultaneously pull the leg away from the Head Unit until the locking pin locks back into place. Repeat with remaining legs.
2. Remove a Tripod Leg's detent pin (2). Adjust Tripod Leg to desired height and reinstall its detent pin. Repeat with remaining legs.
3. Install any necessary devices onto the Universal Tripod Brackets and connectors onto the Head Unit (Section 13).
4. Connect the tripod legs together using the provided Tripod Replacement Chain. Thread the chain through the holes located at each of the Tripod Feet. Remove all slack from the chain by adjusting the location of the Tripod Quick Link. Ensure all feet of tripod are secured with the chain to resist moving, splaying, or shifting from the tripod's set location.

Note: Tripod Replacement Chain MUST be installed to complete installation. Do not use tripod without chain installed.

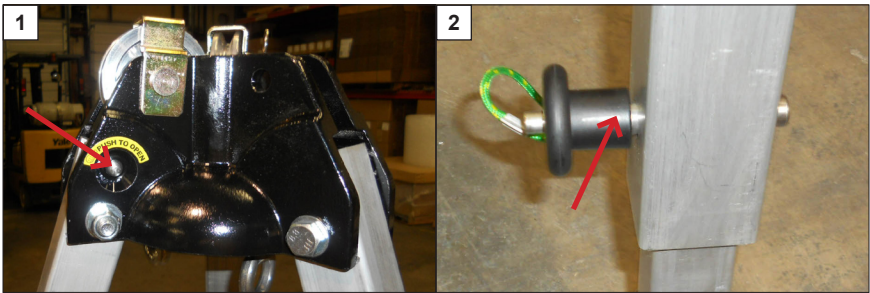

▶ 13.0 CONNECTION POINTS & COMPATIBLE DEVICES

SRL, Rescue, and Descent Devices:

- The 2 anchor points on the Head Unit can be used to quickly connect devices to the tripod.
- See the specific SRL, Rescue Device, and/or Descent Device manual for usage instructions.

3-Way System, Personnel Winch, Material Winch:

- The Universal Tripod Bracket is designed to allow for quick connection and disconnection of up to three Safewaze devices to the 7' Adjustable Tripod.
- One section of the bracket (mounting bracket) comes pre-installed onto the tripod leg. The second component (device bracket) comes pre-attached to the device.

Note: Although the mounting bracket comes pre-installed onto a leg of the tripod, it can be adjusted in height and orientation by loosening the lock nuts on the back of the mounting bracket and sliding the bracket up or down the leg section. With the bracket in the selected location on the tripod leg, re-tighten the lock nuts to 15 ft-lb. Do not over tighten. The bracket can also be moved from one tripod leg to another, if necessary, based on jobsite parameters or user preference.

- Universal Bracket/Device Connection:

1. Remove the detent pin from the mounting bracket and position the device with the lifeline oriented towards the top of the tripod and the device bracket hooks facing down (1).
2. Place the device bracket inside the mounting bracket. Ensure the device bracket hooks are properly seated onto the crossbar of the mounting bracket (2). With the device hooks securely seated on the crossbar, rotate the device upwards until holes in both sections of the bracket are realigned (3). Re-install the detent pin through the aligned holes (4). The device lifeline can now be routed through the Pulleys at the Head Unit (Section 14).

- See the 3-Way System, Personnel Winch, and/or Material Winch manual for usage instructions.

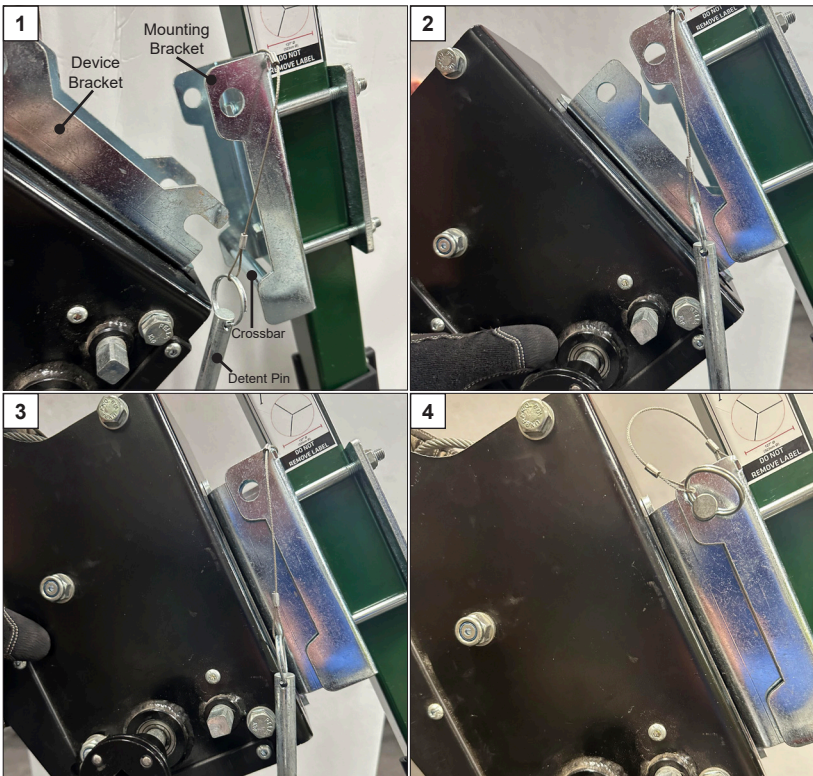

▶ 14.0 LIFELINE ROUTING

The 7' Tripod Pulley Bracket has been updated. Therefore, lifeline routing instructions will depend on which Pulley Bracket the user's 7' Adjustable Tripod has. Additionally, any 7' Adjustable Tripods that currently utilize the original bracket can be retrofitted by the user to the new Pulley Bracket (023-11040).

The 023-11040 set includes (2) brackets, (2) detent pins, and (2) bolts. The Pulley itself is not included in the new Pulley Bracket set since the user will keep and reinstall the original pulley during the retrofitting process.

FS970-PK:

- The FS970-PK must be removed from the Head Unit prior to routing a device's lifeline through the Tripod.
- To remove* the FS970-PK:
 1. Remove the cotter pin (1).
 2. Remove the detent pin by pushing the pin through the bracket (2).
 3. Remove the pulley bracket (3).
 4. Remove the pulley (4).

***Note:** These steps can also be followed to uninstall the FS970-PK if the user is installing the new 023-11040 pulley bracket.

- To route lifeline after removing the FS970-PK:
 1. Pull enough cable from the device to reach past the Head Unit of the Tripod.
 2. Drop the snap hook through the opening in the Head Unit (5).
 3. Place the cable into the gap where the pulley was seated prior to its removal.
 4. Reinstall the pulley and ensure the cable is routed over the top of the pulley. Place the pulley bracket over the pulley. Reinstall the detent pin and cotter pin (6).

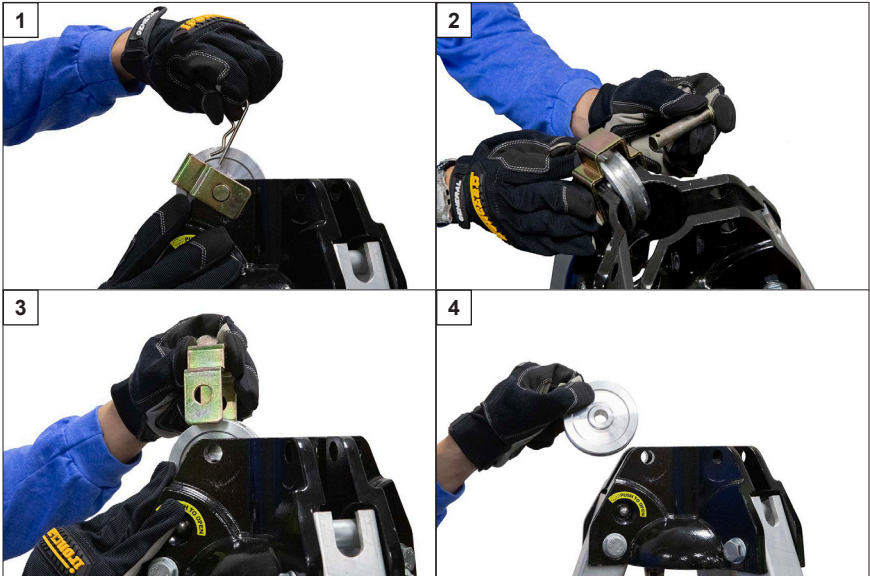



023-11040:

- To install the 023-11040 (if needed*):
 1. Loosen the bolt from the Head Unit by using two crescent or socket wrenches on both sides of the bolt's ends (1.1). When loose, take the nut off the backside of the bolt, remove bolt, and scrap bolt (1.2). Keep the washer and nut.
 2. Place the new bracket with the original washer and nut and the provided bolt onto the Tripod Leg (2.1). Tighten to 100-130 Nm by using two crescent or socket wrenches on both ends of the new bolt (2.2).
 3. Take the original pulley (FS970-PK) and put the pulley into the new bracket of 023-11040 (3.1). Hold in place with the detent pin (3.2).
 4. Tighten the screws with an Allen wrench. Do not overtighten (4).

***Note:** These instructions are for retrofitting the tripod from FS970-PK to 023-11040. Keep the pulley (FS970-PK), washer, and nut from the original tripod configuration. Scrap the bolt as 023-11040 requires a longer bolt. 023-11040 comes with two screws with pre-applied Loctite on the bracket (started but not entirely tightened to secure bracket to pulley).

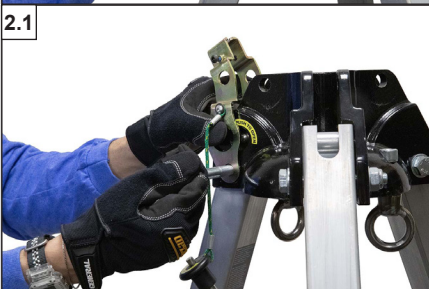

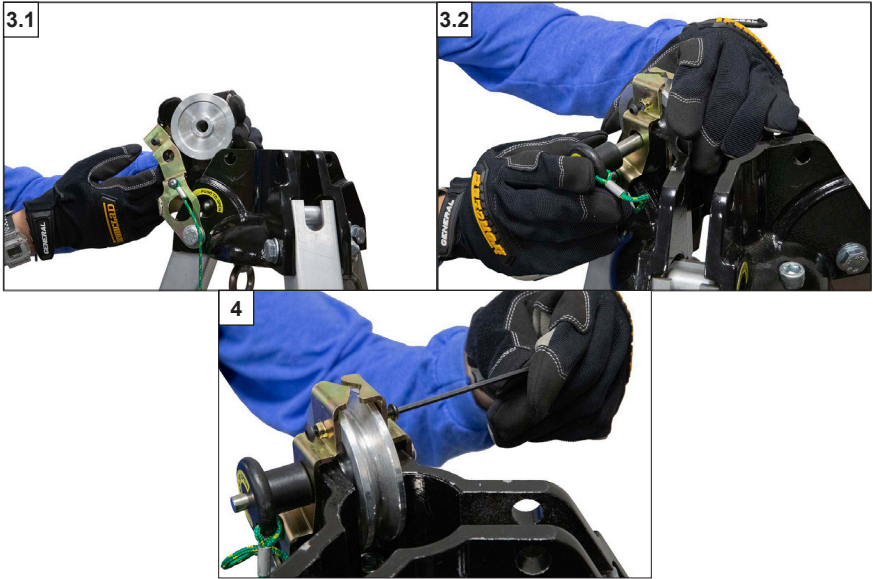

- The 023-11040 does not need to be removed from the Head Unit prior to routing a device's lifeline through the Tripod.
- To route lifeline through 023-11040:
 1. Pull enough cable from the device to reach past the Head Unit of the Tripod.
 2. Remove the detent pin of the bracket (1).
 3. Rotate, or flip, the pulley bracket backwards (2).
 4. Thread the snap hook (located at the end of the device's lifeline) through the Tripod Head (3.1) and through the top of the pulley bracket (3.2).
 5. Rotate, or flip, the bracket back into place (4).
 6. Install detent pin (5).

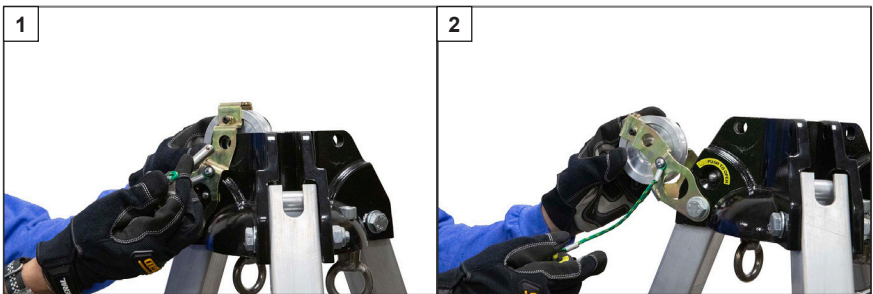

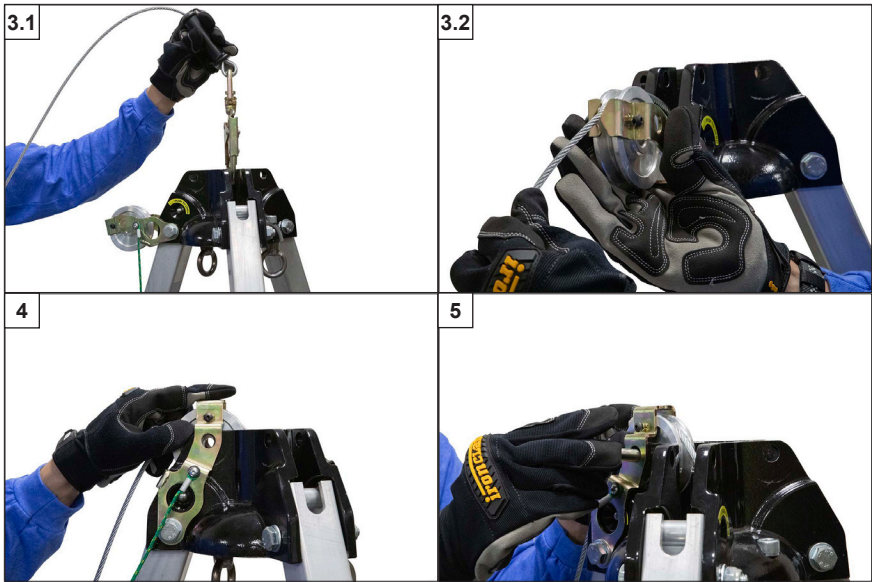

► 15.0 INSPECTION & MAINTENANCE

The user must keep instructions available for reference and record the date of first use on Page 2. The user must immediately remove the system from service if defects or damage are found, or if exposed to forces of fall arrest.

Work Area:

- Inspect the work area to ensure the location is free of any damage including, but not limited to, debris, cracking, rot, decay, structural deterioration, rust, and any hazardous materials.
- A Competent Person must determine that the installation location to be utilized will support the intended loads.

Frequency:

- A Competent Person, other than the user, must inspect the 7' Adjustable Tripod at least once annually.
- While conducting inspections, the Competent Person must consider all applications and hazards that the equipment may have been subjected to while in use.
- Competent Person inspections must be recorded in the Inspection Log included in this manual (Page 24), as well as the inspection table labels on each product individually. The Competent Person must place their initials in the block which corresponds with the month and year that the inspection is performed. All individual labels on the equipment will be initialed in the same manner.
- See Table 2 for more information regarding inspection frequency requirements.

Directions:

- Prior to each use, inspect the tripod for possible deficiencies including, but not limited to, missing parts, corrosion, deformation, pits, burrs, rough surfaces, sharp edges, cracking, rust, paint buildup, excessive heating, alteration, and missing or illegible labels.

- Prior to each use, the user must inspect and verify that each individual component (Figure 4) of the tripod is safe for use:
 1. Inspect Head Unit for damage such as cracks, deformation, corrosion. Ensure eye-bolt anchor point is undamaged and serviceable. Inspect that all detent pins, bolts, etc., are present and functional.
 2. Inspect Tripod Legs for any warping, bends, cracks, corrosion, or other damage. Inspect that all detent pins, bolts, etc., are present and functional. Ensure no damage exists that would prevent the Tripod Legs from moving freely during adjustment.
 3. Ensure the Tripod Feet are present and in good working condition. Feet should swivel freely and not bend or stick.
 4. Inspect Tripod Replacement Chain for any kinks, broken links, corrosion, chemical exposure, or any other damage.

Note: Refer to the specific manufacturer's product manual to inspect any devices connected to the 7' Adjustable Tripod.

TABLE 2: INSPECTION FREQUENCY

Type of Use	Application Examples	Conditions of Use	Inspection Frequency by Competent Person
Infrequent to Light	Rescue and Confined Space, Factory Maintenance	Good Storage Conditions, Indoor or Infrequent Outdoor Use, Room Temperature, Clean Environments	Annually
Moderate to Heavy	Transportation, Residential Construction, Utilities, Warehouse	Fair Storage Conditions, Indoor and Extended Outdoor Use, All Temperatures, Clean or Dusty Environments	Semi-Annually to Annually
Severe to Continuous	Commercial Construction, Oil and Gas, Mining	Harsh Storage Conditions, Prolonged or Continuous Outdoor Use, All Temperatures, Dirty Environment	Quarterly to Semi-Annually

Repairs:

Only Safewaze, or entities authorized in writing by Safewaze, may make repairs to Safewaze fall protection equipment.

Cleaning:

The tripod can be cleaned with water and mild soap. The user should remove all dirt, possible corrosives, and contaminants from the system prior to, and after, each use. Never use any type of corrosive substance to clean the system. Excess water should be blown out with compressed air. Hardware can be wiped off with a clean, dry cloth. Do not store system if wet or damp. Allow equipment to fully dry before being stored.

Storage:

Prior to installation, store the system in a cool, dry area where it will not be exposed to extreme light, extreme heat, excessive moisture, or possibly corrosive chemicals or materials. When not in use, utilize the provided Tripod Bag to properly store each component in the labeled pockets of the Tripod Bag.

Lifespan:

The working life of the tripod is determined by work conditions, care, and inspection provided. So long as the system and all components pass inspection, it may remain in service.



SAFEWAZE

INSPECTION LOG
ANNUAL FORM

Inspection Date:	Inspector:	Pass/Fail: ▼▲	Comments/ Corrective Action:
		<input type="checkbox"/> <input type="checkbox"/>	
		<input type="checkbox"/> <input type="checkbox"/>	
		<input type="checkbox"/> <input type="checkbox"/>	
		<input type="checkbox"/> <input type="checkbox"/>	
		<input type="checkbox"/> <input type="checkbox"/>	
		<input type="checkbox"/> <input type="checkbox"/>	
		<input type="checkbox"/> <input type="checkbox"/>	
		<input type="checkbox"/> <input type="checkbox"/>	
		<input type="checkbox"/> <input type="checkbox"/>	
		<input type="checkbox"/> <input type="checkbox"/>	
		<input type="checkbox"/> <input type="checkbox"/>	
		<input type="checkbox"/> <input type="checkbox"/>	
		<input type="checkbox"/> <input type="checkbox"/>	
		<input type="checkbox"/> <input type="checkbox"/>	



SAFEWAZE

Address: 225 Wilshire Ave SW, Concord, NC 28025

Phone: (800) 230-0319

Fax: 704-262-9051

Email: info@safewaze.com

Website: safewaze.com



SAFEWAZE

Manual del trípode ajustable de 7 pies



NORMAS	
ANSI	Z359.4-2013, Z117.1-2022
OSHA	1926.502, 1910.140

**Lea y comprenda las instrucciones antes de usar el equipo.
No tire las instrucciones.**

Siempre compruebe que esté usando la última revisión del manual de Safewaze. Ingrese al sitio web de Safewaze o comuníquese con el servicio de atención al cliente para obtener manuales actualizados.

⚠ IMPORTANTE:

- Consulte este manual para obtener instrucciones esenciales sobre el uso, el cuidado o la idoneidad de este equipo para su aplicación. Comuníquese con Safewaze si tiene más preguntas.
- Registre toda la información importante sobre el producto antes de usarlo. La documentación de todas las inspecciones anuales que realice la persona competente debe incluirse en el registro de inspecciones.

▶ INFORMACIÓN DEL USUARIO

Fecha de primer uso: _____

Número de serie: _____

Entrenador: _____

Usuario: _____

▶ INFORMACIÓN DE SEGURIDAD Y PRECAUCIONES

- Los usuarios de este equipo deben recibir las instrucciones del fabricante.
- El usuario debe leer, comprender y seguir toda la información de seguridad y uso que se incluye en este manual.
- El usuario debe usar de forma segura y eficaz el trípode ajustable de 7 pies y todo el equipo que se use junto con el trípode.
- El incumplimiento de toda la información de seguridad y uso puede provocar lesiones graves o la muerte.

⚠️ Advertencias:

Las normas mencionadas aquí no son exhaustivas, solo sirven como referencia y no pretenden sustituir el juicio ni el conocimiento de las normas federales o estatales de una persona competente.

El objetivo de las advertencias que se indican a continuación es minimizar los riesgos asociados al uso del trípode ajustable de 7 pies.

- Los usuarios deben consultar con el médico para verificar la capacidad de absorber con seguridad las fuerzas de un evento de detención de caídas. El estado físico, la edad y otras condiciones de salud pueden afectar en gran medida a la capacidad de una persona para soportar las fuerzas de detención de caídas. Las mujeres embarazadas y las personas consideradas menores de edad no deben usar ningún equipo de Safewaze.
- No altere ni use indebidamente el equipo. Solo Safewaze, o entidades autorizadas por escrito por Safewaze, pueden reparar el equipo de protección contra caídas de Safewaze.
- Una persona competente debe realizar un análisis del lugar de trabajo y prever dónde realizarán sus tareas los trabajadores, la ruta que seguirán para llegar a su trabajo y cualquier peligro de caída posible y existente. La persona competente debe elegir el equipo de protección contra caídas que se usará. La elección debe tener en cuenta todos los posibles peligros del lugar de trabajo. Todos los equipos de protección contra caídas deben comprarse nuevos y sin usar.
- Una persona competente debe entrenar a las personas autorizadas para instalar, inspeccionar, desarmar, mantener, almacenar y usar el equipo de manera adecuada. La capacitación debe incluir la capacidad de reconocer los peligros de caída, minimizar la probabilidad de peligros de caída y usar correctamente los sistemas personales anticaídas.
- Los equipos expuestos a fuerzas de detención de caídas deben retirarse inmediatamente del servicio y destruirse.
- El equipo designado para la protección contra caídas nunca debe usarse para levantar, colgar, sostener o izar herramientas o equipo, a menos que esté específicamente certificado para tal uso.
- El uso de un cinturón corporal no está autorizado para aplicaciones de detención de caídas.
- Trabaje directamente bajo el punto de anclaje en la medida de lo posible para minimizar los peligros de caída con movimiento pendular.
- El usuario debe asegurarse de que exista una distancia de caída adecuada cuando trabaje en altura.
- Evite utilizar el sistema en aplicaciones con peligros de sepultamiento.
- Si el trabajo se realiza en un entorno con altas temperaturas, asegúrese de usar el equipo Arc Flash u otro equipo de protección contra caídas adecuado.
- Evite la maquinaria en movimiento, los bordes afilados o abrasivos y cualquier otro peligro que pueda dañar o degradar el componente.
- Tome precauciones adicionales para mantener la línea de vida libre de cualquier obstrucción, como objetos circundantes, herramientas, equipos, maquinaria en movimiento, compañeros de trabajo, usted mismo o posibles impactos de objetos suspendidos, entre otros.
- Compruebe que todos los pies del trípode estén asegurados con la cadena para evitar que se muevan, se abran o se desplacen de la ubicación establecida del trípode.
- Tenga siempre en cuenta la dirección y la intensidad de las fuerzas ejercidas sobre el trípode. Las fuerzas inadecuadas podrían provocar la caída del sistema.
- No fije ningún equipo del usuario al trípode hasta que el sistema esté completamente montado, anclado y ajustado para la aplicación específica.
- No ajuste la ubicación, altura o posición del trípode mientras esté en uso.
- No exceda la cantidad máxima permitida de usuarios en el sistema o la capacidad del sistema.

ÍNDICE

1.0	▶ Introducción	5
2.0	▶ Uso previsto	5
3.0	▶ Normas de seguridad aplicables	5
4.0	▶ Clasificaciones de los trabajadores	5
5.0	▶ Plan de rescate	6
6.0	▶ Limitaciones del producto	6
7.0	▶ Aplicaciones de anclaje permitidas	7
8.0	▶ Especificaciones del producto	8
9.0	▶ Distancia de caída	12
10.0	▶ Compatibilidad de los conectores	14
11.0	▶ Establecimiento de conexiones	15
12.0	▶ Instalación del trípode ajustable de 7 pies	15
13.0	▶ Puntos de conexión y dispositivos compatibles	16
14.0	▶ Enrutamiento de la línea de vida	17
15.0	▶ Inspección y mantenimiento	21
16.0	▶ Etiquetas	23
17.0	▶ Formulario de inspección anua	24

► 1.0 INTRODUCCIÓN

Gracias por comprar el trípode ajustable de 7 pies de Safewaze. Este manual debe leerse y comprenderse en su totalidad y usarse como parte de un programa de capacitación de empleados, tal y como lo exige la Administración de Seguridad y Salud Ocupacional (OSHA) o cualquier agencia estatal correspondiente.

El trípode ajustable de 7 pies está diseñado para utilizarse como punto de anclaje ajustable para la protección contra caídas, la sujeción contra caídas, el rescate, los espacios reducidos y el transporte de materiales. El trípode es adecuado para muchas aplicaciones, como la construcción, el transporte, la industria general, la industria petrolera, los servicios públicos, las zanjas, la minería y las zonas de trabajo de rescate.

El trípode puede montarse rápidamente y su altura es fácil de regular. Con cada trípode se incluye una cadena de seguridad y una bolsa de almacenamiento resistente. Los modelos incluidos en la serie de trípodes ajustables de 7 pies, así como sus configuraciones, se encuentran en las páginas 10 y 11.

► 2.0 USO PREVISTO

El equipo cubierto en este manual está destinado a ser utilizado como parte de un sistema personal anticaídas completo. Safewaze no aprueba el uso de este equipo para cualquier otro propósito incluyendo, entre otras cosas, deportes o actividades recreativas, aplicaciones de manipulación de materiales no aprobadas, u otra acción no descrita en estas instrucciones. El uso de este equipo de forma distinta a la que se describe en este manual puede provocar lesiones graves o incluso la muerte. Solo el personal capacitado en aplicaciones en el lugar de trabajo puede usar el equipo descrito en este manual. Si el anclaje se usa para actividades de capacitación, debe usarse un sistema secundario de protección contra caídas para que las personas que están aprendiendo no estén expuestas a peligros de caídas accidentales.

► 3.0 NORMAS DE SEGURIDAD APLICABLES

Si se utiliza según las instrucciones, este producto cumple con las normas **ANSI Z359.4-2013** y **Z117.1-2022** y los reglamentos **1926.502** y **1910.140** de la OSHA. Las normas y los reglamentos aplicables dependen del tipo de trabajo que se realice y pueden incluir normas específicas de cada estado. Consulte los requisitos locales, estatales y federales para obtener información adicional sobre las normas de seguridad laboral relacionadas con los sistemas personales anticaídas (PFAS).

► 4.0 CLASIFICACIONES DE LOS TRABAJADORES

Lea y comprenda las definiciones de las personas que trabajan en proximidad a peligros de caída o que puedan estar expuestas a ellos:

Ingeniero cualificado: una persona que obtuvo un título en ingeniería en una universidad acreditada. Puede asumir la responsabilidad personal del desarrollo y la aplicación de la ciencia y los conocimientos de ingeniería en el diseño, la construcción, el uso y el mantenimiento de los proyectos.

Persona cualificada: una persona que, por contar con un título, certificado o prestigio profesional reconocidos, o que, por sus amplios conocimientos, formación y experiencia, ha demostrado con éxito su capacidad para resolver problemas relacionados con la materia, el trabajo o el proyecto.

Persona competente: una persona que puede identificar los peligros existentes y previsible en el entorno o las condiciones de trabajo insalubres, peligrosas o nocivas para los empleados, y que está autorizada a tomar medidas correctivas rápidas para eliminarlos.

Persona autorizada: persona autorizada o asignada por el empleador para realizar un tipo específico de tarea o tareas, o para estar en un lugar o lugares específicos en el lugar de trabajo.

Las personas y los ingenieros cualificados tienen la responsabilidad de supervisar la obra y garantizar el cumplimiento de las normas de seguridad.

► 5.0 PLAN DE RESCATE

Antes de usar este equipo, los empleadores deben crear un plan de rescate en caso de caída y brindar los medios para aplicar el plan a través de una capacitación. El plan de rescate debe ser específico para el proyecto. También debe permitir que los empleados se rescaten a sí mismos o sean rescatados rápidamente a través de medios alternativos.

Todos los usuarios del equipo, las personas autorizadas y los rescatadores deben conocer y comprender este plan. Las operaciones de rescate pueden requerir equipos especializados que excedan el alcance de este manual. Cada usuario debe recibir capacitación sobre la inspección, instalación, funcionamiento y uso adecuado del equipo de rescate y sobre el plan de rescate. Consulte la norma ANSI Z359.4-2013 para obtener información específica sobre el rescate. Busque atención médica de inmediato si un trabajador sufre un incidente de detención de caídas.

Nota: Pueden ser necesarias medidas especiales de rescate en caso de caída desde un borde.

► 6.0 LIMITACIONES DEL PRODUCTO

Cuando instale o use este equipo, siempre consulte los siguientes requisitos y limitaciones:

- **Rango de capacidad:** de 130 a 310 libras (entre 59 y 141 kg) según el ANSI y hasta 420 libras (191 kg) según la OSHA. *Incluyendo la vestimenta, las herramientas, los equipos, etc.
- **Anclaje:** los anclajes seleccionados para los sistemas anticaídas deben tener una resistencia capaz de soportar cargas estáticas aplicadas en las direcciones permitidas por el sistema de, al menos:
 1. 5,000 libras (2,267.9 kg) para anclajes no certificados; o
 2. el doble de la fuerza máxima de detención para anclajes certificados.

Cuando se fije más de un sistema anticaídas a un anclaje, las resistencias establecidas en uno de los puntos anteriores se multiplicarán por el número de sistemas fijados al anclaje.

Según las normas OSHA 1926.502 y 1910.66: los anclajes usados para la fijación de los sistemas personales anticaídas deben ser independientes de cualquier anclaje que se use para soportar o suspender plataformas y capaces de soportar al menos 5,000 libras (2,267.9 kg) por usuario. O bien, los anclajes para sujeción deben diseñarse, instalarse y usarse como parte de un PFAS completo que mantenga un factor de seguridad de al menos dos y esté bajo la supervisión de una persona cualificada.

- **Velocidad de bloqueo:** la naturaleza de este equipo requiere una trayectoria de caída libre despejada para garantizar que la SRL se bloquee en caso de una caída. Trabajar en trayectorias de caída obstruidas, áreas estrechas o sobre materiales en movimiento, como arena y grano, puede no permitir que el cuerpo del usuario adquiera la velocidad suficiente para que la SRL se active y se bloquee en caso de una caída.
- **Caída libre:** distancia que cae un usuario antes de que se active el anticaídas. Para los escenarios de espacios reducidos, la caída libre máxima permitida depende del PFAS usado. Limite la distancia de caída libre manteniendo el anclaje en línea con el área de trabajo.
- **Caídas con movimiento pendular:** a medida que el usuario se aleja lateralmente de un punto de anclaje elevado, aumentan los riesgos relacionados con las caídas con movimiento pendular. La fuerza del golpe contra un objeto que implica una caída con movimiento pendular puede, en algunos casos, generar más fuerzas que una caída sin que el usuario lleve puesto ningún equipo de protección contra caídas. Para minimizar las caídas con movimiento pendular, trabaje lo más cerca posible del punto de anclaje.
- **Distancia de caída:** la cantidad de pies necesarios por debajo de la superficie de trabajo para que el sistema personal anticaídas funcione correctamente.

Es necesario aumentar esta distancia si la caída se produce desde una posición de rodillas o en cuclillas. Si hay peligro de caída con movimiento pendular, la distancia vertical total de caída será mayor que si el usuario cayera directamente bajo el punto de anclaje. Este manual proporciona información sobre los peligros de caídas con movimiento pendular y los requisitos adicionales de distancia de caída en la sección 9.
- **Peligros:** si este equipo se utiliza en un entorno en el que existan peligros, deben tomarse precauciones adicionales. Los peligros pueden incluir, entre otros, maquinaria en movimiento, equipos de alta tensión o líneas eléctricas, productos químicos cáusticos, entornos corrosivos, gases tóxicos o explosivos, o temperaturas elevadas. Evite trabajar en un área donde equipos o personas suspendidas puedan caer y entrar en contacto con el usuario, el equipo de protección contra caídas o la línea de vida. Deben evitarse las zonas en las que la línea de vida de un usuario pueda cruzarse o enredarse con la de otro. No permita que la línea de vida pase por debajo de los brazos o entre las piernas.
- **Bordes afilados:** las SRL de clase 1 de Safewaze NO están diseñadas para usarse en entornos con bordes expuestos. En caso de que un área de trabajo específica tenga uno o más bordes afilados que puedan entrar en contacto con la línea de vida que es parte del sistema de SRL, se requiere una SRL de clase 2.
- Utilice únicamente el anillo en D adecuado para el uso previsto.

► 7.0 APLICACIONES DE ANCLAJE PERMITIDAS

Sistema personal anticaídas: los anclajes de Safewaze están diseñados para usarse como puntos de anclaje que soportan un máximo de 1 PFAS cuando se usan para aplicaciones de protección contra caídas. La estructura a la que se fije el anclaje debe soportar cargas aplicadas en las direcciones permitidas por el sistema de al menos 5,000 libras (22 kN) o estar diseñada con un factor de seguridad de dos a uno. La caída libre máxima permitida depende del PFAS usado.

Sujeción: los anclajes de Safewaze están autorizados para su uso en aplicaciones de sujeción. La estructura a la que se fije el anclaje debe soportar cargas aplicadas en las direcciones permitidas por el sistema de al menos 1,000 libras. NO se permite la caída libre. Los sistemas de sujeción solo pueden usarse en superficies con pendientes de hasta 4/12 (vertical/horizontal). Para las aplicaciones de sujeción, los puntos de fijación permitidos en el arnés son los anillos en D dorsales, frontales o esternales, laterales y de hombro.



Posicionamiento de trabajo en altura: los anclajes Safewaze están autorizados para su uso en aplicaciones de posicionamiento de trabajo en altura. El posicionamiento de trabajo en altura permite sostener al trabajador durante la suspensión y dejarle ambas manos libres para realizar las operaciones de trabajo. La estructura a la que se fije el anclaje debe soportar cargas aplicadas en las direcciones permitidas por el sistema de al menos 3,000 libras. La caída libre máxima permitida es de 2 pies. Para aplicaciones de posicionamiento, los puntos de fijación permitidos en el arnés son los anillos en D laterales.



Rescate/espacios reducidos: los anclajes de Safewaze están autorizados para su uso en aplicaciones de rescate/espacios reducidos. Los sistemas de rescate se usan para recuperar con seguridad a un trabajador de un lugar reducido o tras exponerse a una caída. La composición de los sistemas de rescate puede variar según el tipo de rescate de que se trate. La estructura a la que se fije el anclaje debe soportar cargas aplicadas en las direcciones permitidas por el sistema de al menos 3,100 libras. No se permite la caída libre en los escenarios de rescate. Para los escenarios de espacios reducidos, la caída libre máxima permitida depende del PFAS usado. Para estas aplicaciones, los puntos de fijación permitidos en el arnés son los anillos en D dorsales, frontales o esternales y de hombro.



► 8.0 ESPECIFICACIONES DEL PRODUCTO

- **Capacidad de peso máxima:** de 130 a 310 libras (entre 59 y 141 kg) según el ANSI y hasta 420 libras (191 kg) según la OSHA. *Incluyendo la vestimenta, las herramientas, los equipos, etc.

Nota: Solo para escenarios de rescate, se permiten 2 usuarios (hasta 310 libras cada uno).

- **Capacidad del sistema:** máximo de 620 libras (281 kg).
- **Elevación de materiales:** máximo de 620 libras (281 kg).
- **Resistencia mínima a la rotura de los puntos de anclaje:** 5,000 libras (22.24 kN).
- **Temperatura de trabajo:** de -30 °F (-34 °C) a 130 °F (54 °C).
- **Peso del producto:** 50 libras (22.68 kg).
- **Incrementos de ajuste de las patas:** 6 pulgadas (15.24 cm).
- **Caída libre:** Para los escenarios de espacios reducidos, la caída libre máxima permitida depende del PFAS usado.
- **Dimensiones del trípode plegado:** 66 pulgadas (167.64 cm) de longitud, 14 pulgadas (35.56 cm) de ancho y 14 pulgadas (35.56 cm) de profundidad.
- **Dimensiones de la altura de trabajo:** las medidas son desde la superficie de trabajo hasta el ojo cautivo.
 - Posición n.º 1A: 54.25 pulgadas (137.7 cm): altura mínima de trabajo
 - Posición n.º 1B: 82 pulgadas (208.28 cm): altura máxima de trabajo
- **Diámetro máximo de instalación:** 44 pulgadas (111.76 cm)
- **Dispositivos:** consulte las especificaciones del dispositivo en los manuales del cabrestante para materiales, cabrestante para personal o sistema de 3 vías.

DIAGRAMAS DE DIMENSIONES DEL TRÍPODE AJUSTABLE DE 7 PIES:

POSICIÓN N.º 1A: ALTURA MÍNIMA

62.5 pulgadas
(158.75 cm)

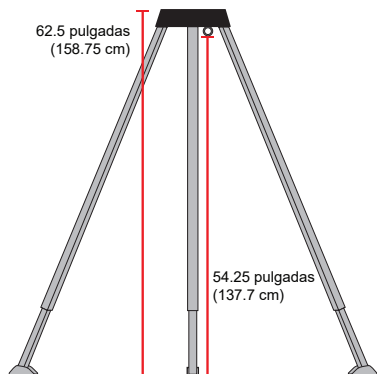

54.25 pulgadas
(137.7 cm)

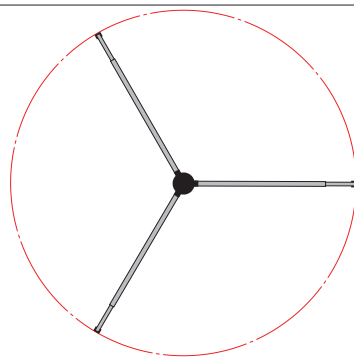

47 pulgadas Ø
(119.38 cm Ø)

POSICIÓN N.º 1B: ALTURA MÁXIMA

90 pulgadas
(228.6 cm)

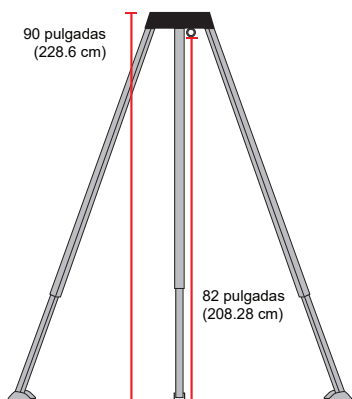

82 pulgadas
(208.28 cm)

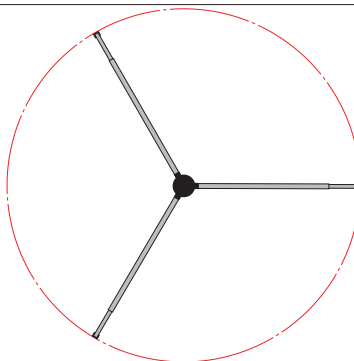



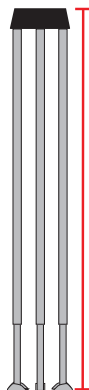

65 pulgadas Ø
(165.1 cm Ø)

PLEGADO



66 pulgadas
(167.64 cm)

CONFIGURACIONES Y KITS DEL TRÍPODE AJUSTABLE DE 7 PIES

<p>019-11000</p> 	<p><u>Trípode ajustable de 7 pies:</u></p> <ul style="list-style-type: none"> • Trípode con unidad de cabezal • Polea (2) • Ojo cautivo (2) • Pasadores de retención (3) • Cadena de seguridad • Manual • Bolsa para el trípode
<p>019-11001</p> 	<p><u>Kit del trípode ajustable de 7 pies:</u> Cabrestante para materiales de 65 pies</p> <ul style="list-style-type: none"> • Trípode con unidad de cabezal • Polea (2) • Ojo cautivo (2) • Pasadores de retención (3) • Cadena de seguridad • Manual • Bolsa para el trípode • Soporte universal para trípode • Cabrestante para materiales de 65 pies
<p>019-11002</p> 	<p><u>Kit del trípode ajustable de 7 pies:</u> 65 pies de 3 vías</p> <ul style="list-style-type: none"> • Trípode con unidad de cabezal • Polea (2) • Ojo cautivo (2) • Pasadores de retención (3) • Cadena de seguridad • Manual • Bolsa para el trípode • Soporte universal para trípode • Sistema de 3 vías de 65 pies
<p>019-11003</p> 	<p><u>Kit del trípode ajustable de 7 pies:</u> Cabrestante para materiales de 65 pies, de 3 vías</p> <ul style="list-style-type: none"> • Trípode con unidad de cabezal • Polea (2) • Ojo cautivo (2) • Pasadores de retención (3) • Cadena de seguridad • Manual • Bolsa para el trípode • Soporte universal para trípode (2) • Cabrestante para materiales de 65 pies • Sistema de 3 vías de 65 pies





<p>019-11004</p> 	<p><u>Kit del trípode ajustable de 7 pies:</u> Cabrestante para personal de 65 pies, de 3 vías</p> <ul style="list-style-type: none"> • Trípode con unidad de cabezal • Polea (2) • Ojo cautivo (2) • Pasadores de retención (3) • Cadena de seguridad • Manual • Bolsa para el trípode • Soporte universal para trípode (2) • Cabrestante para personal de 65 pies • Sistema de 3 vías de 65 pies
<p>021-11026</p> 	<p><u>Kit del trípode ajustable de 7 pies:</u> Cabrestante para personal de 65 pies</p> <ul style="list-style-type: none"> • Trípode con unidad de cabezal • Polea (2) • Ojo cautivo (2) • Pasadores de retención (3) • Cadena de seguridad • Manual • Bolsa para el trípode • Soporte universal para trípode • Cabrestante para personal de 65 pies
<p>025-11062</p> 	<p><u>Kit del trípode ajustable de 7 pies:</u> Cabrestante personal mini de 65 pies, 65 pies de 3 vías</p> <ul style="list-style-type: none"> • Trípode con unidad de cabezal • Polea (2) • Ojo cautivo (2) • Pasadores de retención (3) • Cadena de seguridad • Manual • Bolsa para el trípode • Soporte universal para trípode (2) • Cabrestante personal mini de 65 pies • Sistema de 3 vías de 65 pies
<p>025-11063</p> 	<p><u>Kit del trípode ajustable de 7 pies:</u> Cabrestante personal mini de 65 pies</p> <ul style="list-style-type: none"> • Trípode con unidad de cabezal • Polea (2) • Ojo cautivo (2) • Pasadores de retención (3) • Cadena de seguridad • Manual • Bolsa para el trípode • Soporte universal para trípode • Cabrestante personal mini de 65 pies

TABLA 1: ESPECIFICACIONES DE LOS COMPONENTES

Números de pieza	Descripción	Materiales
019-11000, 019-11001, 019-11002, 019-11003, 019-11004, 021-11026, 025-11062, 025-11063	Trípode ajustable de 7 pies	Aluminio
N/C	Unidad de cabezal	Aluminio pintado
N/C	Ojos cautivos	Acero inoxidable
N/C	Pies del trípode	Acero cincado, almohadillas de los pies de goma
019-11005	Sistema de 3 vías de 65 pies/Montaje universal	Carcasa de aluminio, manivela de acero/plástico, soporte de acero cincado, cable de acero galvanizado, gancho de resorte de acero chapado YCM
024-11053	Cabrestante personal mini de 65 pies	Dispositivo de acero, componentes de acero cincado, cable de acero galvanizado, mango de acero, pasadores de retención de acero inoxidable
025-11055	Cabrestante para personal de 65 pies	Dispositivo de aluminio, componentes de acero con revestimiento de YCM y acero cincado, cable de acero galvanizado, mango de aluminio con empuñadura de goma, pasadores de retención de acero inoxidable
019-11009	Cabrestante para materiales de 65 pies	Dispositivo de acero con recubrimiento de polvo, componentes de acero chapado, cable de acero galvanizado, manija de plástico
FS970-PK	Polea del trípode	Rueda y cuerpo de la polea de aluminio, pasador, pasador de retención y soporte de acero
019-9008	Bolsa para trípode resistente	Bolsa de vinilo, asas de red de poliéster
019-11010	Soporte universal para trípode	Acero galvanizado
019-11017	Cadena de repuesto para trípode	Acero cincado
019-11018	Eslabón rápido del trípode	Acero cincado
023-11040	Soporte de polea de trípode de 7 pies, pasador de retención, perno (2 juegos)	Soporte de acero chapado YCM, pasador de retención de acero inoxidable/plástico, perno cincado

► 9.0 DISTANCIA DE CAÍDA



Siempre seleccione una SRL o eslinga y una ubicación del punto de anclaje que limite al máximo la caída libre y la caída con movimiento pendular. Consulte los manuales de los sistemas de PFAS elegidos para obtener más información sobre la distancia de caída. Una caída libre de más de 6 pies podría causar fuerzas de detención excesivas que podrían provocar lesiones graves o la muerte.

- **Distancia de caída:** debe haber suficiente espacio libre por debajo del conector del anclaje para detener una caída antes de que el usuario golpee el suelo o un obstáculo. Para calcular la distancia de caída, tenga en cuenta todos los factores correspondientes. Una persona competente debe referirse a todos los componentes del sistema para calcular la distancia de caída.

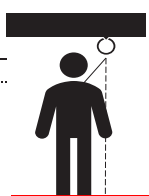

LOS SIGUIENTES DIAGRAMAS SON SOLO EJEMPLOS.

Nota: Los números que se usan en estos ejemplos se basan en un desplazamiento y retroceso cero con el anclaje directamente por encima o por debajo, para representar un cálculo de distancia de caída en línea. Consulte con una persona competente cuando trabaje en diferentes escenarios y cuando use equipos que no sean de Safewaze.

EJEMPLO DE ESLINGA PARA CAÍDAS LIBRES DE 6 PIES (EN SUSPENSIÓN)

ALTURA DE ANCLAJE DE 6 PIES				LONGITUD DE LA ESLINGA	6 PIES
ALTURA LIBRE REQUERIDA DESDE EL ANCLAJE DE 18.5 PIES	CAÍDA LIBRE DE 5 PIES				DISTANCIA DE DESACELERACIÓN MÁXIMO DE 48" SEGÚN ANSI Z359.13-2013
	DISTANCIA REQUERIDA DESDE LA SUPERFICIE DE TRABAJO DE 12.5 PIES	ESTIRAMIENTO DEL ARNÉS MÁXIMO DE 18" SEGÚN ANSI Z359.11-2021	1.5 PIES		
		ALTURA DEL TRABAJADOR SUPERFICIE DE TRABAJO A ANILLO DORSAL EN D	5 PIES		
					FACTOR DE SEGURIDAD

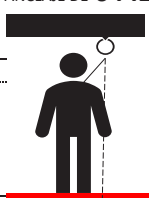
EJEMPLO DE CLASE 1/CLASE 2 (EN SUSPENSIÓN)

ALTURA DE ANCLAJE DE 6 PIES				SUPERFICIE DE TRABAJO	
ALTURA LIBRE REQUERIDA DESDE EL ANCLAJE DE 13 PIES	CAÍDA LIBRE DE 0 PIES				DISTANCIA DE DETENCIÓN MÁXIMO DE 42" SEGÚN ANSI Z359.14-2021 CLASE 1
	DISTANCIA REQUERIDA DESDE LA SUPERFICIE DE TRABAJO DE 7 PIES	ESTIRAMIENTO DEL ARNÉS MÁXIMO DE 18" SEGÚN ANSI Z359.11-2021	1.5 PIES		
		FACTOR DE SEGURIDAD	2 PIES		
					DISTANCIA DE CAÍDA POR OSCILACIÓN

- **Caídas con movimiento pendular:** antes de la instalación o del uso, elimine o minimice todos los peligros de caída con movimiento pendular. Las caídas con movimiento pendular se producen cuando el anclaje no está directamente encima del lugar donde se produce la caída. Siempre trabaje lo más cerca posible del punto de anclaje, o en línea con este. Las caídas con movimiento pendular aumentan significativamente la probabilidad de lesiones graves o muerte en caso de caída (figura 1). Asegúrese de que una persona competente incluya la caída con movimiento pendular en los cálculos, si existe ese peligro.

FIGURA 1: CAÍDA CON MOVIMIENTO PENDULAR

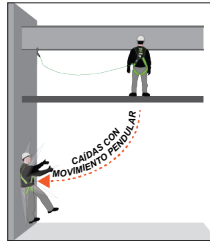

► 10.0 COMPATIBILIDAD DE LOS CONECTORES

- El equipo Safewaze está diseñado para componentes o sistemas Safewaze asociados y se ha probado con ellos. Si se realizan sustituciones o reemplazos, asegúrese de que todos los componentes cumplan con los requisitos del ANSI correspondientes. Lea y siga las instrucciones del fabricante de todos los componentes y subsistemas del PFAS. El incumplimiento de estas guías puede comprometer la compatibilidad de los equipos y, posiblemente, afectar a la seguridad y fiabilidad del sistema.
- Los conectores son compatibles con los elementos de conexión cuando han sido diseñados para trabajar juntos de tal manera que sus tamaños y formas no causen que sus mecanismos de seguridad se abran accidentalmente, sin importar cómo se orienten.
- Los conectores (ganchos, mosquetones y anillos en D) deben poder soportar al menos 5,000 libras (22 kN).
- Los conectores deben ser compatibles con el anclaje u otros componentes del sistema.
- No use equipos que no sean compatibles. Los conectores no compatibles pueden desengancharse accidentalmente (figura 2).
- Los conectores deben ser compatibles en tamaño, forma y resistencia.
- Los mosquetones y ganchos de cierre automático son requeridos por las directrices de la OSHA.
- Algunos conectores especiales tienen requisitos adicionales. Comuníquese con Safewaze si tiene alguna duda sobre las compatibilidades.

FIGURA 2: DESENGANCHE ACCIDENTAL

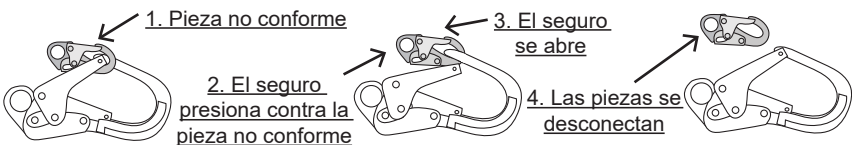

Si se usa un conector de tamaño inferior o de forma irregular (1) para conectar un gancho de resorte o un mosquetón, el conector podría forzar la apertura del seguro del mosquetón o del gancho de resorte. Cuando se aplica fuerza, el seguro del gancho o mosquetón presiona contra la pieza no conforme (2) y fuerza la apertura del seguro (3). Esto permite que el gancho de resorte o el mosquetón se desenganchen (4) del punto de conexión.

▶ 11.0 ESTABLECIMIENTO DE CONEXIONES

Los ganchos de resorte y los mosquetones que se usan con este equipo deben ser de cierre doble o de cierre de rosca. Asegúrese de que todos los conectores sean compatibles en tamaño, forma y resistencia. No use equipos que no sean compatibles. Asegúrese de que todos los conectores estén completamente cerrados y bloqueados.

Los conectores de Safewaze (ganchos, mosquetones y anillos en D) están diseñados para usarse únicamente como se especifica en el manual de cada producto. Consulte la figura 3 para ver ejemplos de conexiones inadecuadas. No conecte ganchos de resorte ni mosquetones:

- A un anillo en D al que se fija otro conector.
- De manera que se produzca una carga en el seguro (a excepción de los ganchos de sujeción).
- En un falso enganche, donde los elementos que sobresalen del gancho de resorte o del mosquetón se enganchan en el anclaje, y sin una confirmación visual, parece estar completamente enganchado al punto de anclaje.
- Entre sí.
- Enrollando la red de la línea de vida alrededor de un anclaje y asegurándola a la línea de vida, excepto cuando se permita para modelos de sujeción.
- A cualquier objeto cuya forma o tamaño impidan que el gancho de resorte o el mosquetón se cierren y bloqueen, o puedan hacer que se salgan.
- De forma que no permita que el conector se alinee correctamente bajo carga.

FIGURA 3: CONEXIONES INADECUADAS

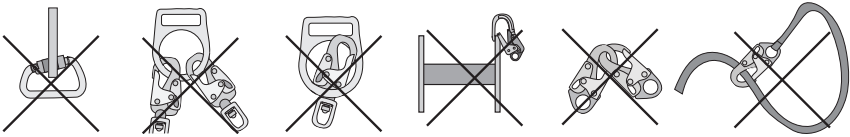

Los ganchos de resorte de garganta grande no deben conectarse a anillos en D de tamaño estándar ni a objetos similares que resulten en una carga sobre el seguro si el gancho o el anillo en D se tuercen o rotan, a menos que el gancho de resorte cumpla con la norma ANSI Z359.1-2007 o ANSI Z359.12 y esté equipado con un seguro de 3,600 libras (16 kN).

▶ 12.0 INSTALACIÓN DEL TRÍPODE AJUSTABLE DE 7 PIES

Antes de instalar el trípode, una persona competente debe determinar que el lugar de instalación esté estable y nivelado y pueda soportar las cargas previstas sobre el trípode. El lugar de instalación debe permitir que la línea de vida del PFAS se instale directamente encima del lugar de trabajo previsto. Los usuarios deben conocer y evitar los peligros posibles, ya sean eléctricos, térmicos, químicos o gaseosos. Siempre que sea posible, prepare el trípode ajustable de 7 pies lejos de la zona de trabajo y, una vez montado, muévalo al lugar de instalación.

Advertencias sobre la instalación:

- El trípode debe estar de pie en su posición plegada (página 9) antes de realizar cualquier ajuste de las patas.
- NO ajuste las patas si el trípode está tumbado.
- NO aplique fuerza sobre las patas con el trípode tumbado.

Pasos para la instalación:

1. Pare el trípode en posición plegada (página 9). Presione el pasador de bloqueo situado en la parte superior de la pata del trípode (1) y, al mismo tiempo, aleje la pata de la unidad de cabezal hasta que el pasador de bloqueo encaje en su sitio. Repita el procedimiento con el resto de las patas.
2. Quite el pasador de retención de la pata del trípode (2). Ajuste la pata del trípode a la altura deseada y vuelva a colocar el pasador de retención correspondiente. Repita el procedimiento con el resto de las patas.
3. Instale los dispositivos necesarios en los soportes universales del trípode y los conectores en la unidad de cabezal (sección 13).
4. Conecte las patas del trípode entre sí utilizando la cadena de repuesto suministrada. Pase la cadena por los orificios situados en cada uno de los pies del trípode. Elimine toda la holgura de la cadena ajustando la ubicación del eslabón rápido del trípode. Compruebe que todos los pies del trípode estén asegurados con la cadena para evitar que se muevan, se abran o se desplacen de la ubicación establecida del trípode.

Nota: Para completar la instalación, es OBLIGATORIO instalar la cadena de repuesto del trípode. No utilice el trípode sin la cadena instalada.

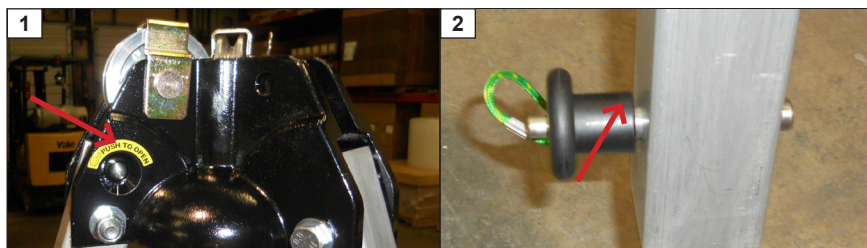

► 13.0 PUNTOS DE CONEXIÓN Y DISPOSITIVOS COMPATIBLES

Dispositivos SRL, de rescate y de descenso:

- Los 2 puntos de anclaje de la unidad de cabezal se pueden utilizar para conectar rápidamente dispositivos al trípode.
- Consulte las instrucciones de uso en el manual específico de la SRL, dispositivo de rescate o dispositivo de descenso.

Sistema de 3 vías, cabrestante para personal, cabrestante para materiales:

- El soporte universal para trípode está diseñado para permitir la conexión y desconexión rápidas de hasta tres dispositivos Safewaze al trípode ajustable de 7 pies.
- Una sección del soporte (soporte de montaje) se encuentra preinstalada en una pata del trípode. El segundo componente (soporte del dispositivo) se encuentra preinstalado en el dispositivo.

Nota: Aunque el soporte de montaje viene preinstalado en una pata del trípode, puede ajustarse su altura y orientación. Para ello, se deben aflojar las contratuercas del reverso del soporte de montaje y deslizar el soporte hacia arriba o hacia abajo por la sección de la pata. Una vez ubicado el soporte en la posición seleccionada de la pata del trípode, vuelva a apretar las contratuercas a un torque de 15 pies-libras. No apriete en exceso. El soporte también puede trasladarse de una pata del trípode a otra, si es necesario, según las condiciones del lugar de trabajo o las preferencias del usuario.

- Soporte universal/conexión de dispositivos:
 1. Retire el pasador de retención del soporte de montaje y coloque el dispositivo con la línea de vida orientada hacia la parte superior del trípode y los ganchos del soporte del dispositivo hacia abajo (1).
 2. Coloque el soporte del dispositivo en la parte interior del soporte de montaje. Asegúrese de que los ganchos del soporte del dispositivo estén correctamente asentados en el travesaño del soporte de montaje (2). Con los ganchos del dispositivo bien asentados en el travesaño, gire el dispositivo hacia arriba hasta que los orificios de ambas secciones del soporte queden alineados (3). Vuelva a instalar el pasador de retención correspondiente a través de los orificios alineados (4). La línea de vida del dispositivo ahora puede enrutarse a través de las poleas en la unidad de cabezal (sección 14).
- Consulte las instrucciones de uso en el manual del sistema de 3 vías, del cabrestante para personal o del cabrestante para materiales.

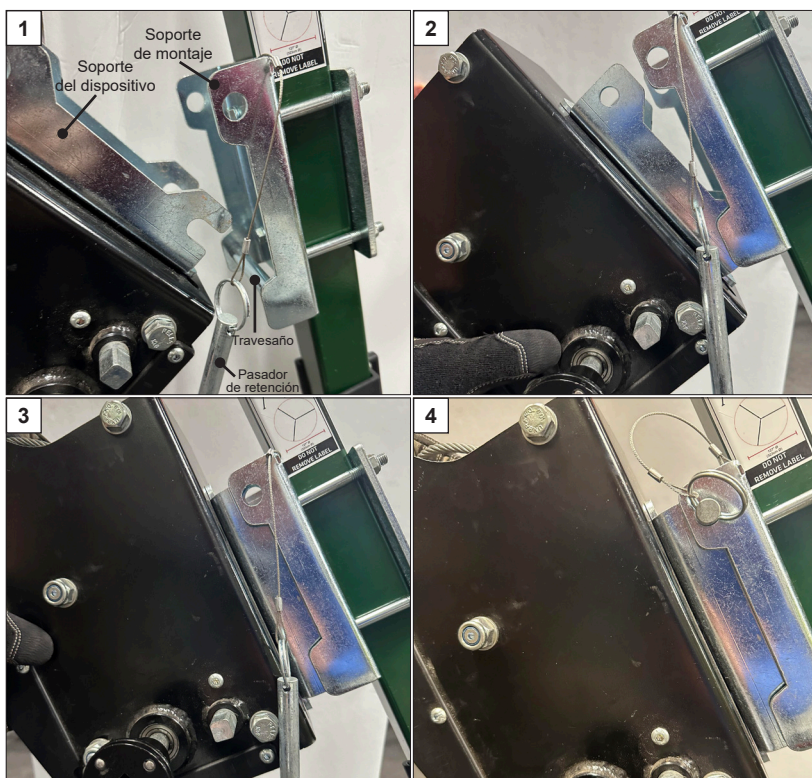

► 14.0 ENRUTAMIENTO DE LA LÍNEA DE VIDA

El soporte de polea para el trípode de 7 pies se ha actualizado. Por lo tanto, las instrucciones de enrutamiento de la línea de vida dependerán del soporte de polea que tenga el trípode ajustable de 7 pies del usuario. Además, el usuario puede readaptar al nuevo soporte de polea (023-11040) cualquier trípode ajustable de 7 pies que actualmente utilice el soporte original.

El juego 023-11040 incluye (2) soportes, (2) pasadores de retención y (2) pernos. La polea en sí no está incluida en el nuevo juego de soporte de polea, ya que el usuario conservará y reinstalará la polea original durante el proceso de readaptación.

FS970-PK:

- FS970-PK debe extraerse de la unidad de cabezal antes de enrutar la línea de vida de un dispositivo a través del trípode.

- Para extraer* FS970-PK:

1. Quite el pasador de chaveta (1).
2. Quite el pasador de retención empujándolo a través del soporte (2).
3. Quite el soporte de polea (3).
4. Quite la polea (4).

***Nota:** Estos pasos también se pueden seguir para desinstalar el FS970-PK si el usuario está instalando el nuevo soporte de polea 023-11040.

- Para enrutar la línea de vida después de desinstalar FS970-PK:

1. Tire del cable del dispositivo lo suficiente para sobrepasar la unidad de cabezal del trípode.
2. Pase el gancho de resorte por la abertura de la unidad de cabezal (5).
3. Coloque el cable en el hueco donde estaba asentada la polea antes de desmontarla.
4. Vuelva a montar la polea y asegúrese de que el cable pase por encima de la polea. Coloque el soporte de polea sobre la polea. Reinstale el pasador de retención y el pasador de chaveta (6).

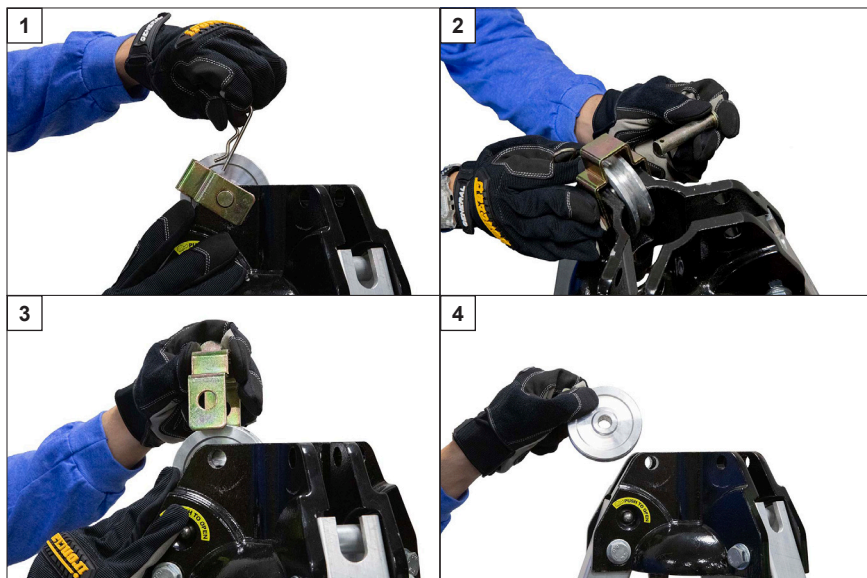



023-11040:

- Para instalar 023-11040 (si es necesario*):
 1. Afloje el perno de la unidad de cabezal utilizando dos llaves inglesas o de vaso a ambos lados de los extremos del perno (1.1). Cuando esté flojo, quite la tuerca de la parte posterior del perno, retire el perno y deséchelo (1.2). Conserve la arandela y la tuerca.
 2. En la pata del trípode, coloque el nuevo soporte con la arandela y tuerca originales y el perno suministrado (2.1). Apriete a un torque de 100-130 Nm con dos llaves inglesas o de vaso en ambos extremos del perno nuevo (2.2).
 3. Tome la polea original (FS970-PK) y colóquela en el nuevo soporte de 023-11040 (3.1). Sujétela con el pasador de retención (3.2).
 4. Apriete los tornillos con una llave Allen. No apriete demasiado (4).

***Nota:** Estas instrucciones sirven para readaptar el trípode de FS970-PK a 023-11040. Conserve la polea (FS970-PK), la arandela y la tuerca de la configuración original del trípode. Deseche el perno, ya que 023-11040 requiere un perno más largo. 023-11040 viene con dos tornillos con Loctite preaplicado en el soporte (iniciados pero no apretados del todo para asegurar el soporte a la polea).

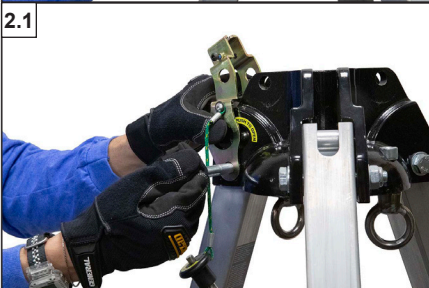

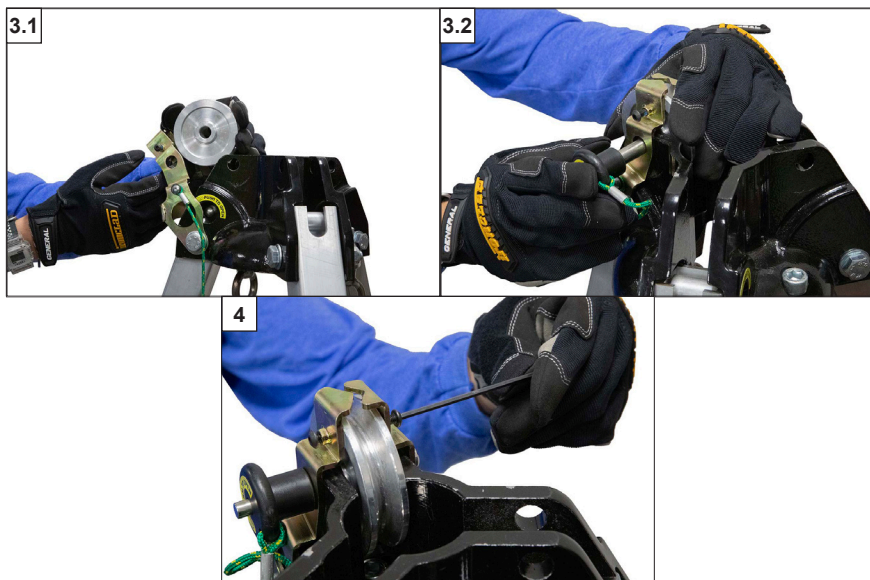

- No es necesario extraer 023-11040 de la unidad de cabezal antes de enrutar la línea de vida de un dispositivo a través del trípode.
- Para enrutar la línea de vida a través de 023-11040:
 1. Tire del cable del dispositivo lo suficiente para sobrepasar la unidad de cabezal del trípode.
 2. Quite el pasador de retención del soporte (1).
 3. Gire, o voltee, el soporte de polea hacia atrás (2).
 4. Pase el gancho de resorte (situado en el extremo de la línea de vida del dispositivo) a través del cabezal del trípode (3.1) y a través de la parte superior del soporte de polea (3.2).
 5. Gire, o voltee, el soporte en su sitio (4).
 6. Instale el pasador de retención (5).

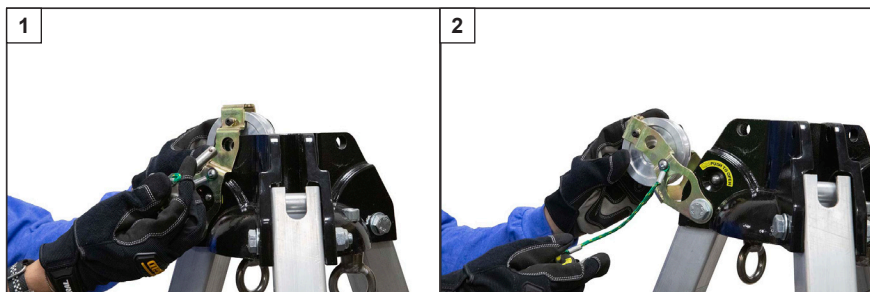

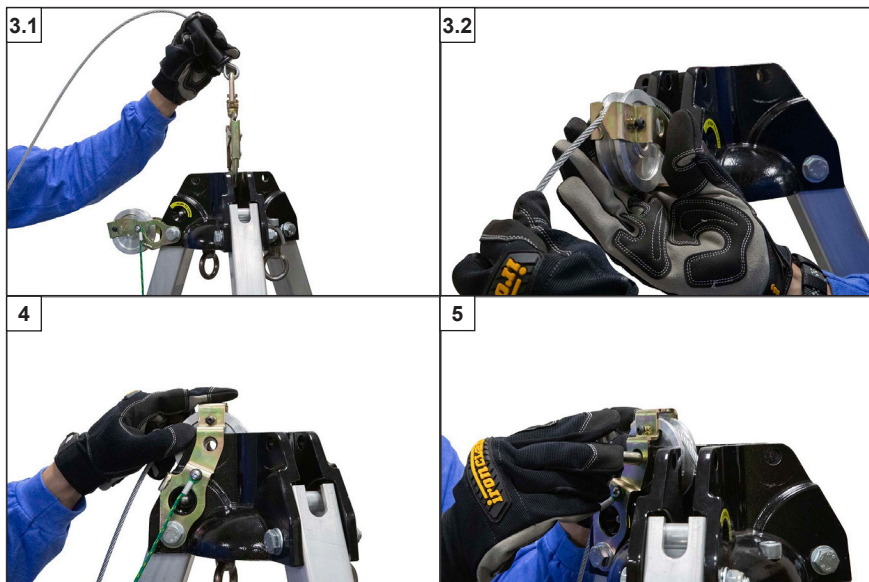

► 15.0 INSPECCIÓN Y MANTENIMIENTO

El usuario debe conservar las instrucciones disponibles para su consulta y anotar la fecha de la primera utilización en la página 2. El usuario debe retirar inmediatamente de servicio el sistema si se detectan defectos o daños, o si se expone a fuerzas de detención de caídas.

Área de trabajo:

- Inspeccione el área de trabajo para asegurarse de que el lugar esté libre de cualquier daño incluyendo, entre otras cosas, escombros, grietas, putrefacción, desintegración, deterioro estructural, óxido y cualquier material peligroso.
- Una persona competente debe determinar que el lugar de instalación que se va a utilizar soporte las cargas previstas.

Frecuencia:

- Una persona competente, que no sea el usuario, debe inspeccionar el trípode ajustable de 7 pies al menos una vez al año.
- Al realizar las inspecciones, la persona competente debe tener en cuenta todas las aplicaciones y peligros a los que pueda haber estado sometido el equipo durante su uso.
- Las inspecciones de la persona competente deben registrarse en el registro de inspección incluido en este manual (página 24), así como en las etiquetas de la tabla de inspección de cada producto individualmente. La persona competente debe colocar sus iniciales en el bloque correspondiente al mes y año en que se realiza la inspección. Todas las etiquetas individuales del equipo deben marcarse de la misma manera.
- Consulte la tabla 2 para obtener más información sobre los requisitos de frecuencia de las inspecciones.

Instrucciones:

- Antes de cada uso, inspeccione el trípode en busca de posibles defectos, como piezas faltantes, corrosión, deformación, hoyos, rebabas, superficies rugosas, bordes filosos, grietas, óxido, acumulación de pintura, sobrecalentamiento, alteraciones y etiquetas faltantes o ilegibles, entre otras fallas.

- Antes de cada uso, el usuario debe inspeccionar y verificar que cada uno de los componentes individuales (figura 4) del trípode esté en condiciones seguras para su uso:
 1. Inspeccione la unidad de cabezal para detectar daños tales como grietas, deformación y corrosión. Compruebe que el punto de anclaje del cáncamo no está dañado y sea utilizable. Compruebe que todos los pasadores de retención, pernos, etc., están presentes y funcionan.
 2. Inspeccione las patas del trípode para detectar alabeos, dobleces, grietas, corrosión u otros daños. Compruebe que todos los pasadores de retención, pernos, etc., están presentes y funcionan. Verifique que no haya daños que impidan que las patas del trípode se muevan libremente durante el ajuste.
 3. Verifique que los pies del trípode están presentes y en buenas condiciones de funcionamiento. Los pies deben girar libremente y no doblarse ni clavarse.
 4. Inspeccione la cadena de repuesto del trípode para ver si hay dobleces, eslabones rotos, corrosión, exposición a productos químicos o cualquier otro daño.

Nota: Consulte el manual del producto del fabricante específico para inspeccionar cualquier dispositivo conectado al trípode ajustable de 7 pies.

TABLA 2: FRECUENCIA DE INSPECCIONES

Tipo de uso	Ejemplos de aplicación	Condiciones de uso	Frecuencia de las inspecciones de la persona competente
De infrecuente a bajo	De rescate y espacios reducidos, mantenimiento de fábrica	Buenas condiciones de almacenamiento, uso en interiores o uso infrecuente en exteriores, temperatura ambiente, entornos limpios	Frecuencia anual
De moderado a intensivo	Transporte, construcción residencial, servicios públicos, depósito	Condiciones de almacenamiento buenas, uso en interiores y uso amplio en exteriores, todas las temperaturas, entornos limpios o con polvo	De semianual a anual
De intenso a continuo	Construcción comercial, petróleo y gas, minería	Condiciones rigurosas de almacenamiento, uso prolongado o continuo en exteriores, todas las temperaturas, entorno sucio	De trimestral a semestral

Reparaciones:

Solo Safewaze, o entidades autorizadas por escrito por Safewaze, pueden reparar el equipo de protección contra caídas de Safewaze.

Limpieza:

El trípode se puede limpiar con agua y jabón neutro. El usuario debe retirar toda la suciedad, posibles sustancias corrosivas y contaminantes del sistema antes y después de cada uso. Nunca use ningún tipo de sustancia corrosiva para limpiar el sistema. El exceso de agua debe ser soplado con aire comprimido. Los componentes metálicos se pueden limpiar con un paño limpio y seco. No almacene el sistema si está mojado o húmedo. Deje que el equipo se seque completamente antes de almacenarlo.

























Almacenamiento:

Antes de la instalación, almacene el sistema en un área fresca y seca donde no esté expuesto a luz extrema, calor extremo, humedad excesiva o posibles productos químicos o materiales corrosivos. Cuando no esté en uso, utilice la bolsa del trípode suministrada para guardar correctamente cada componente en los bolsillos etiquetados de la bolsa.

Vida útil:

La vida útil del trípode está determinada por las condiciones de trabajo, el cuidado y la inspección proporcionados. Mientras el sistema y todos sus componentes aprueben la inspección, puede seguir en servicio.



Fecha de la inspección:	Inspector:	Aprobado/ desaprobado:	Comentarios/ medida correctiva:
		 	
		 	
		 	
		 	
		 	
		 	
		 	
		 	
		 	
		 	
		 	
		 	



SAFEWAZE

Dirección: 225 Wilshire Ave SW, Concord, NC 28025

Teléfono: (800) 230-0319

Fax: 704-262-9051

Correo electrónico: info@safewaze.com

Sitio web: safewaze.com